

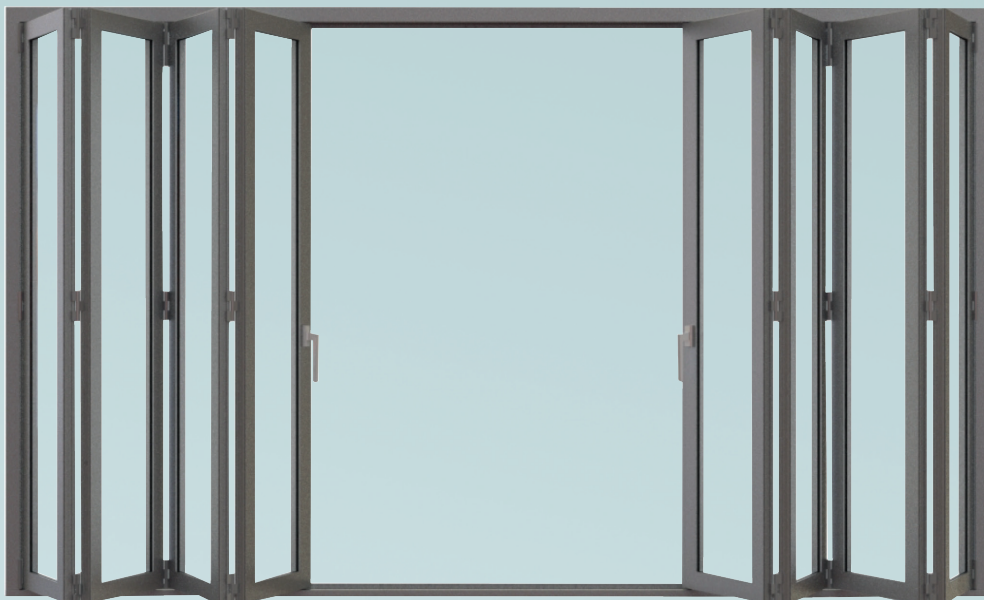

 MUANGTHONG ALUMINIUM **EURO**
mμSeries
WINDOWS & DOORS SYSTEM



บานเฟี้ยมยุโรปโปรไฟล์ Mu Series

ข้อดี

1. ระบบเฟรม ดูกออกแบบเพื่อใช้งานภายนอกและภายในอาคาร
2. รองรับความหนากระจกได้ถึง 6,8 มม.
3. กรอบบานกว้าง 2x3 นิ้ว หนา 1.5 มม. สำหรับบานสูงถึง 4.0 เมตร
4. คู่ค้าด้านการลงทุน ด้วยการทำกรอบบานโดยใช้โปรไฟล์เดียวต่อเข้ามา 45 องศา ประกอบง่าย สวยงามตามสไตล์ยุโรป
5. รองรับระบบลือคมีลตีพอยต์ลือคด้วยโปรไฟล์ ภายใต้ concept Euro Groove
6. ร่องออกแบบรองรับยางชนิดพิเศษ บล็อกกัน การรั่วซึมของน้ำ อากาศ ฝุ่นและเสียง ได้ดีกว่า



7. ผ่านการทดสอบ

- การต้านทานแรงลม (Wind load) มากกว่า 1600 ปาสกาล
- การระคายน้ำ (Water Resistance) มากกว่า 300 ปาสกาล
- การป้องกันการรั่วไหลของอากาศ (Air Tightness) มากกว่า 500 ปาสกาล ที่แรงพีสจูน 1.5 เท่า มากกว่า 2400 ปาสกาล

*ที่ความกว้างบานไม่เกิน 1 เมตร



สีพ่นซาฮารา - Sahara collections

GROUP 01

SLIDING WINDOWS & DOORS
WITH FIXED WINDOWS

ชุดบานเลื่อนหน้าต่าง และประตู
พร้อมช่องแสงติดตาย



SLIDING WINDOWS & DOORS

GROUP
01

DETAIL
01

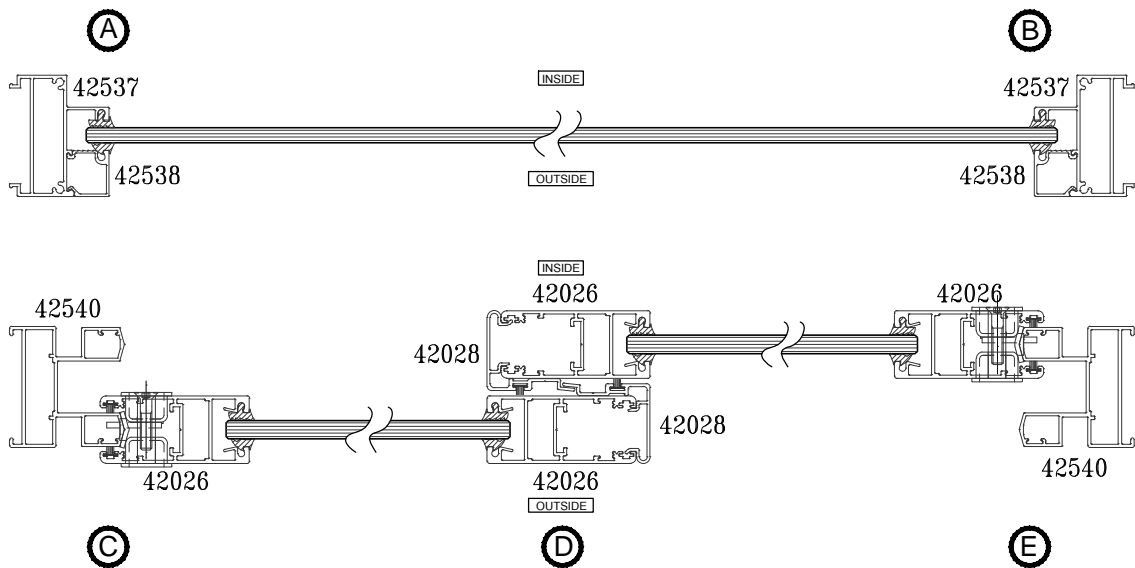
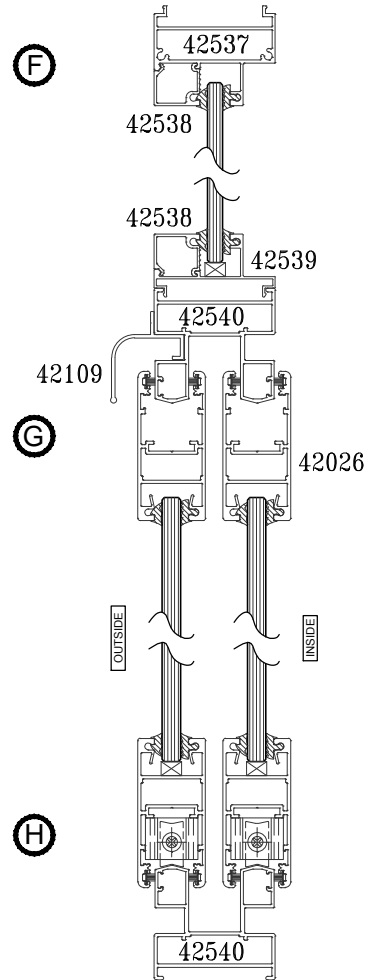
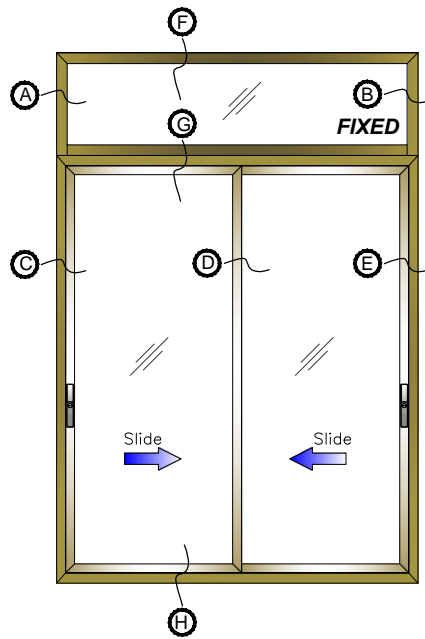

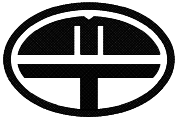

SLIDING WINDOWS & DOORS

GROUP
01

DETAIL
02

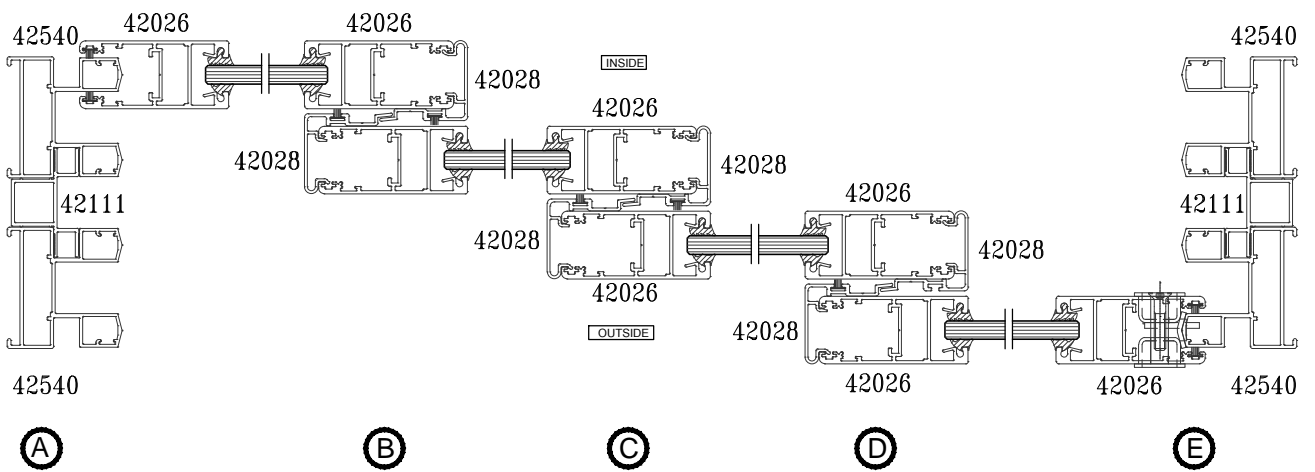
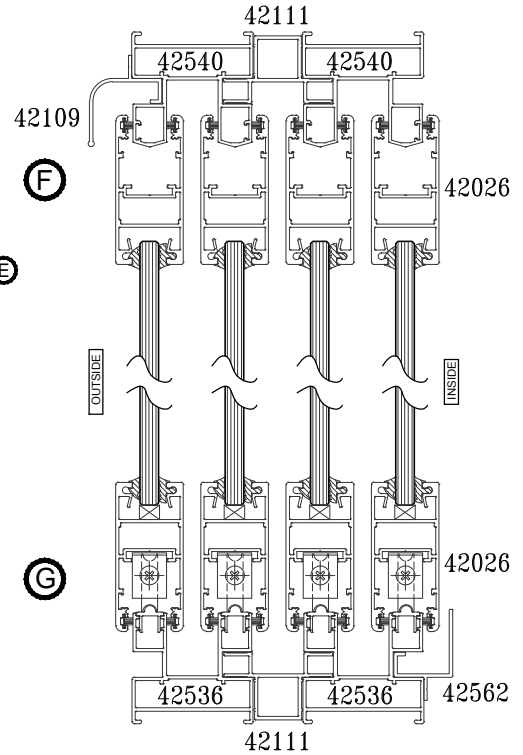
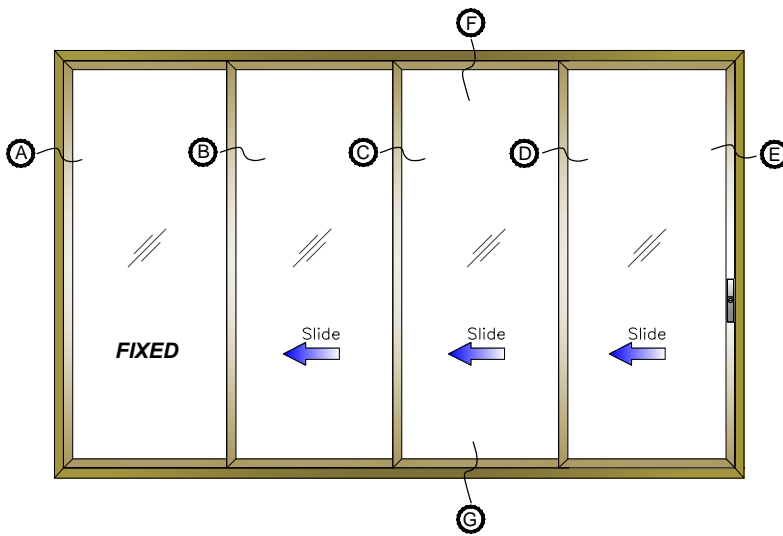



SLIDING WINDOWS & DOORS

GROUP
01

DETAIL
03

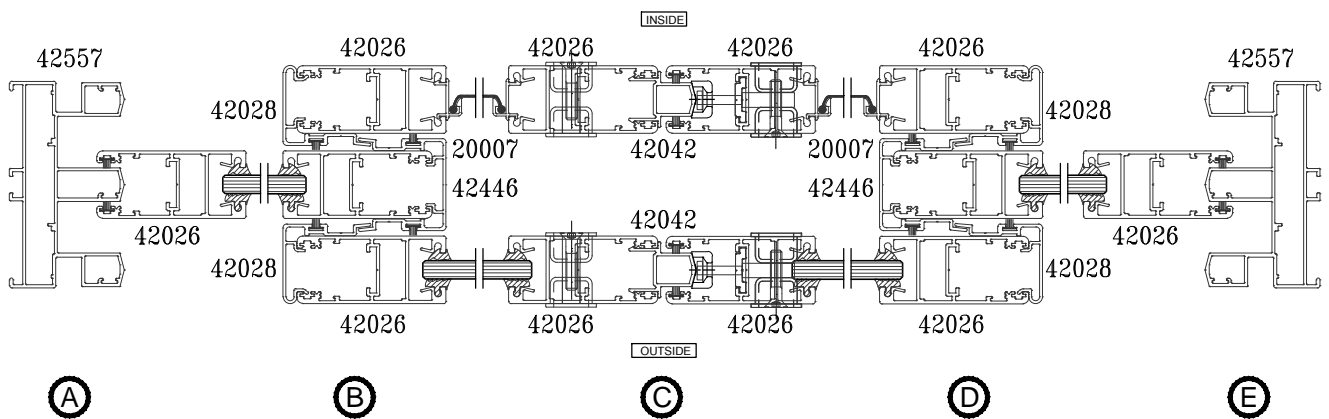
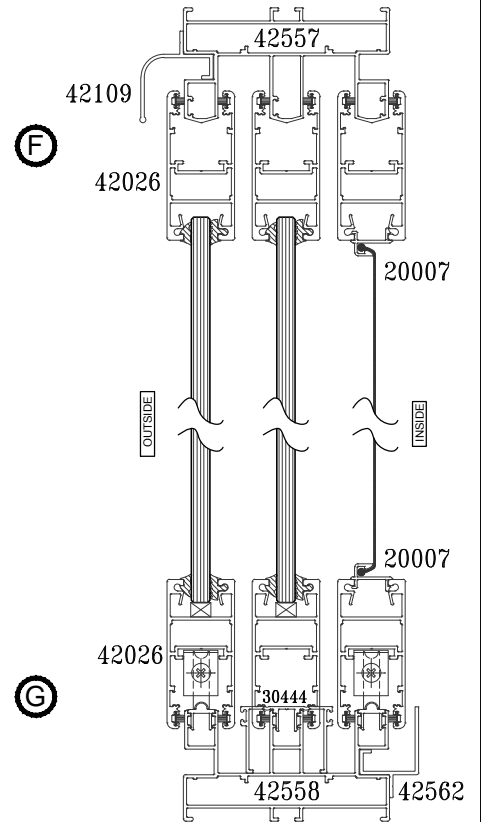
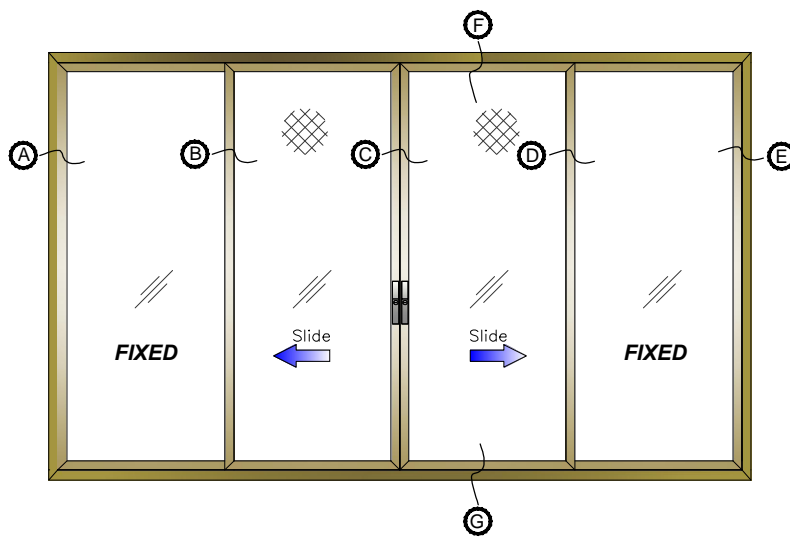

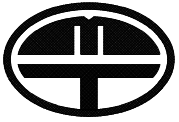

SLIDING WINDOWS & DOORS

GROUP
01

DETAIL
04

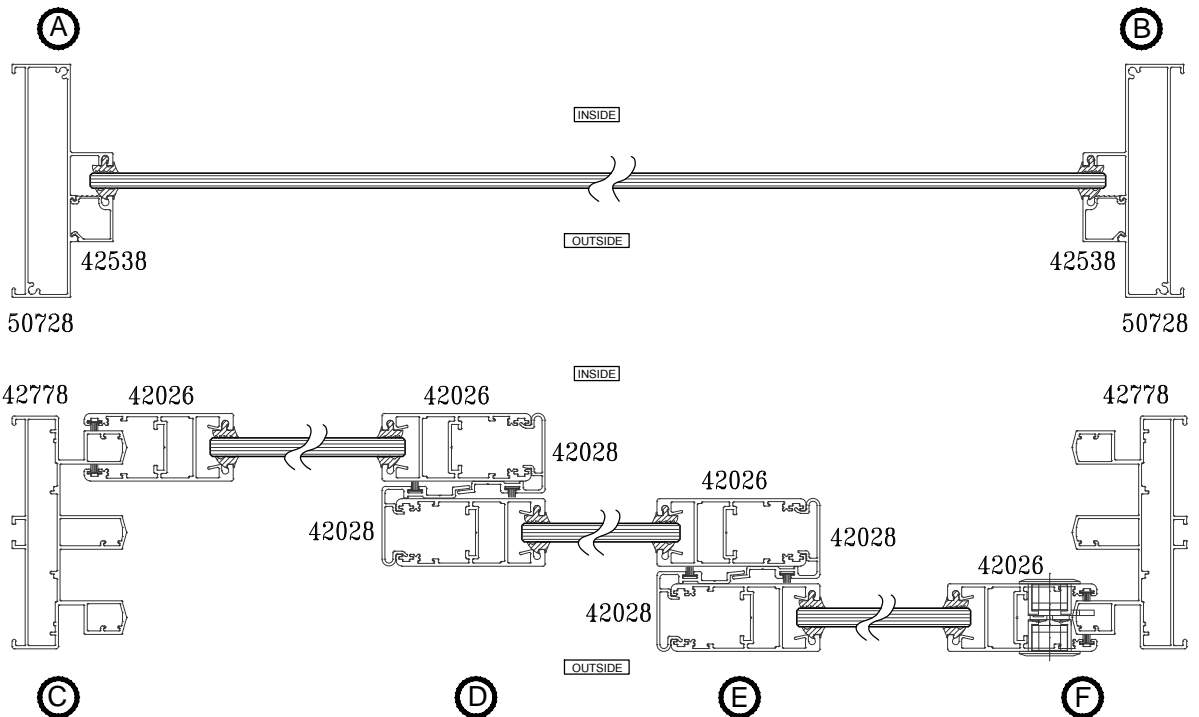
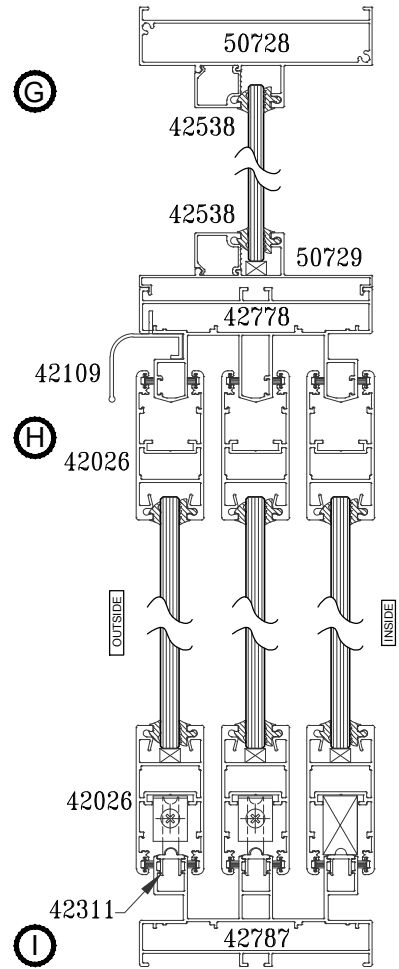
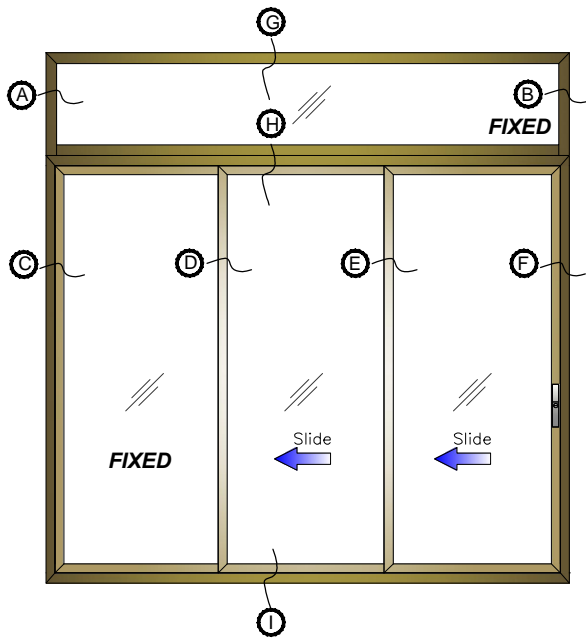

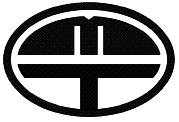

SLIDING WINDOWS & DOORS

GROUP
01

DETAIL
05

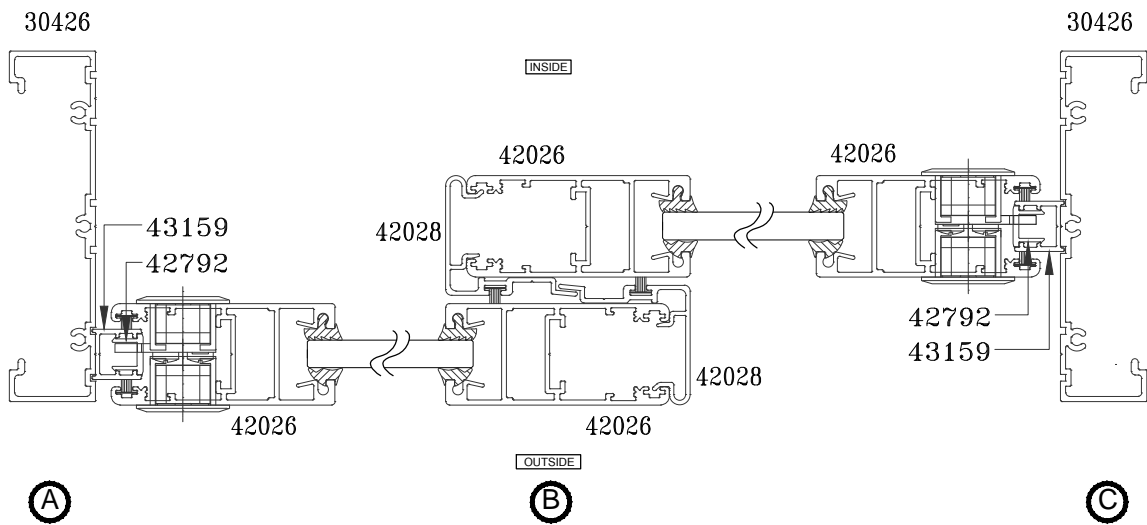
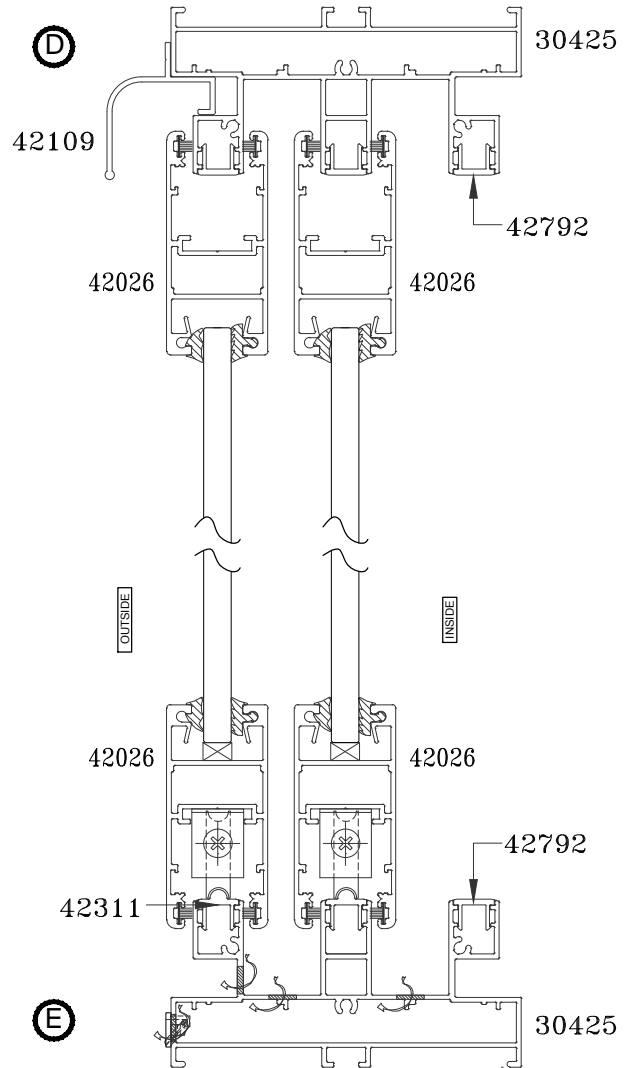
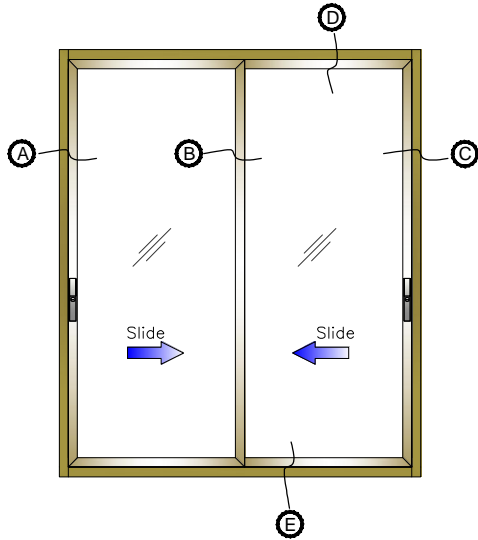



SLIDING WINDOWS & DOORS

GROUP
01

DETAIL
06

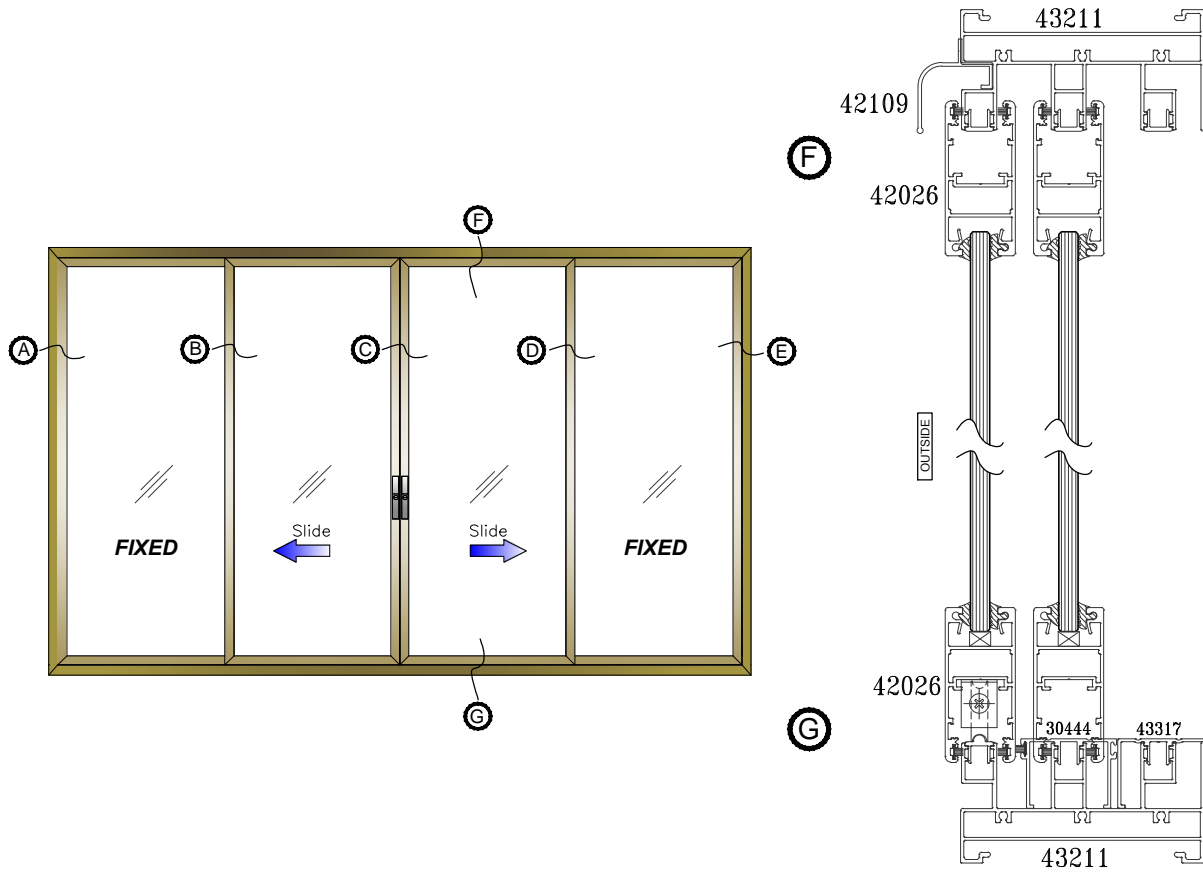

INSIDE

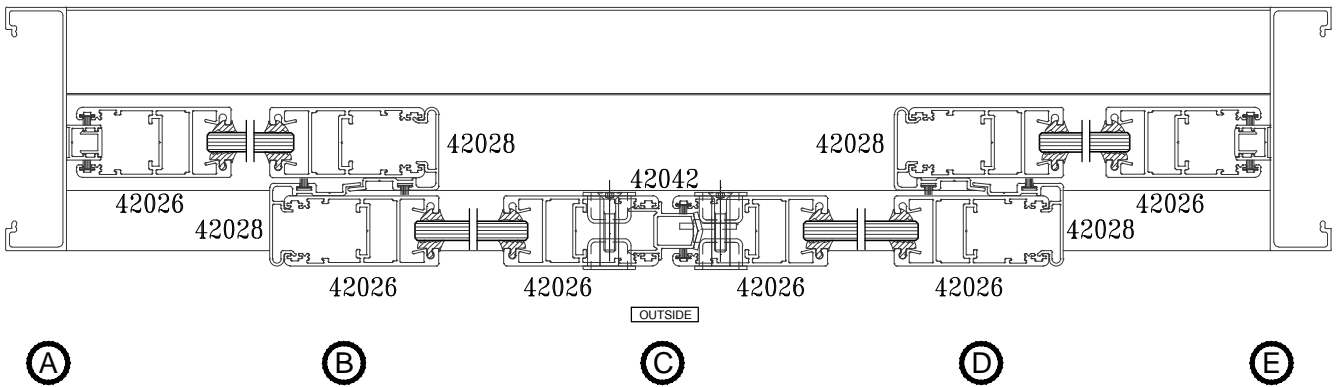

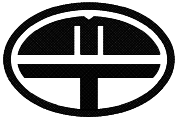

SLIDING WINDOWS & DOORS

GROUP
01

DETAIL
07

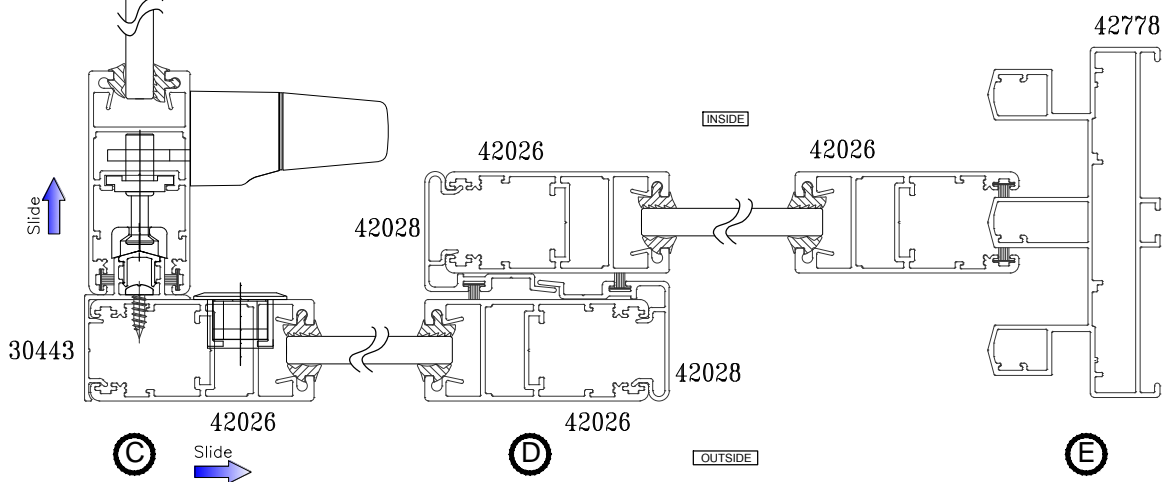
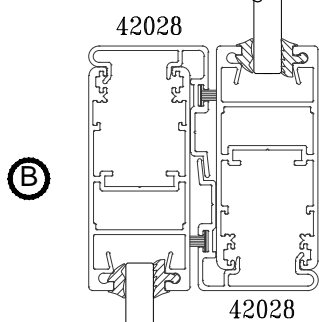
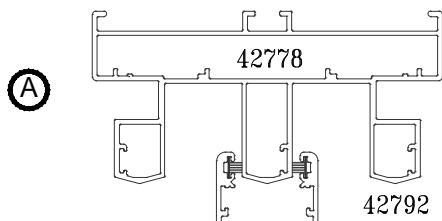
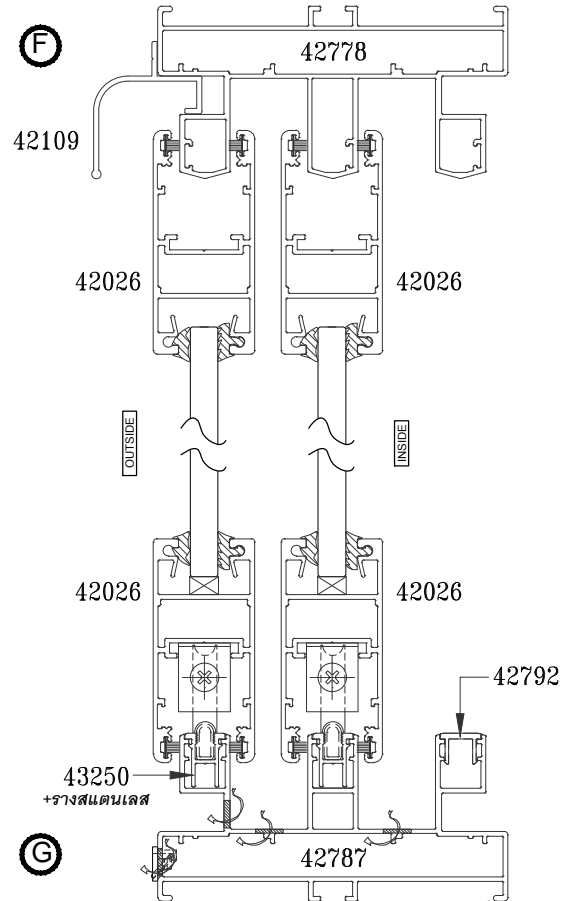
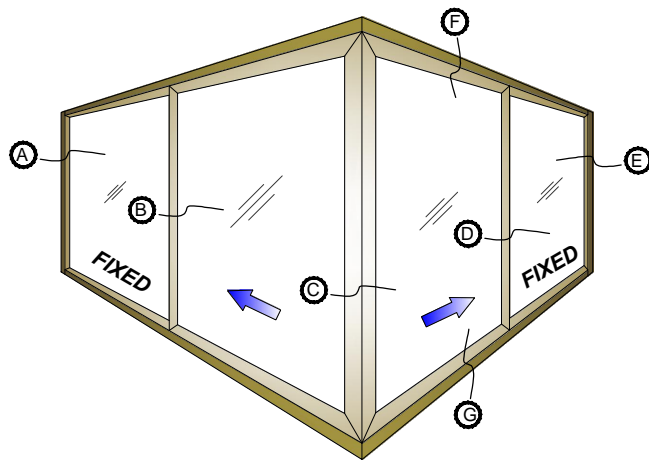

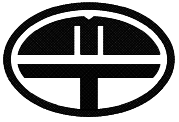

SLIDING WINDOWS & DOORS

GROUP
01

PROFILE
01

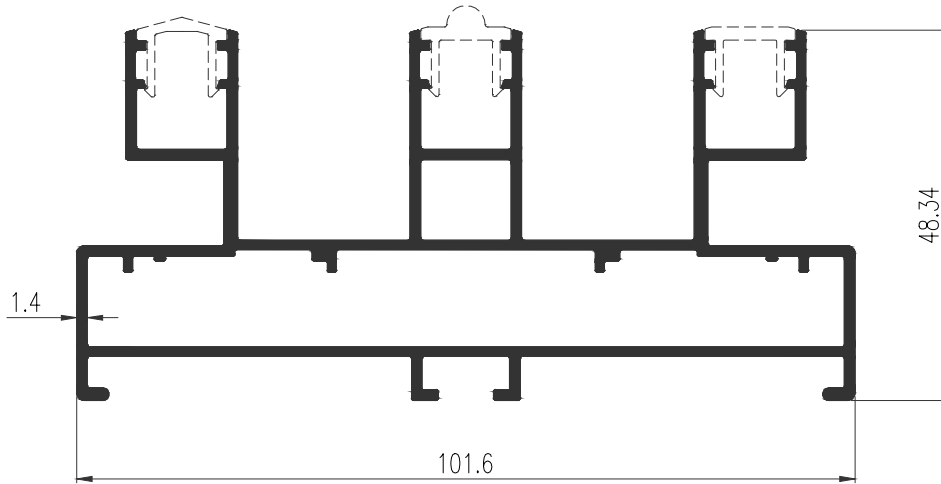

42787
WT : 1.701 Kg./m.
เฟรม 3 ราง เปิดหัว (101.6 มม.)

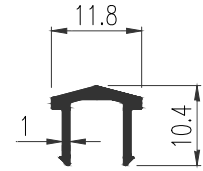

42310
WT : 0.090 Kg./m.
ตบรางหัวเหลี่ยม

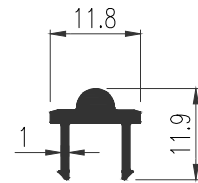

42311
WT : 0.125 Kg./m.
ตบรางหัวกลม

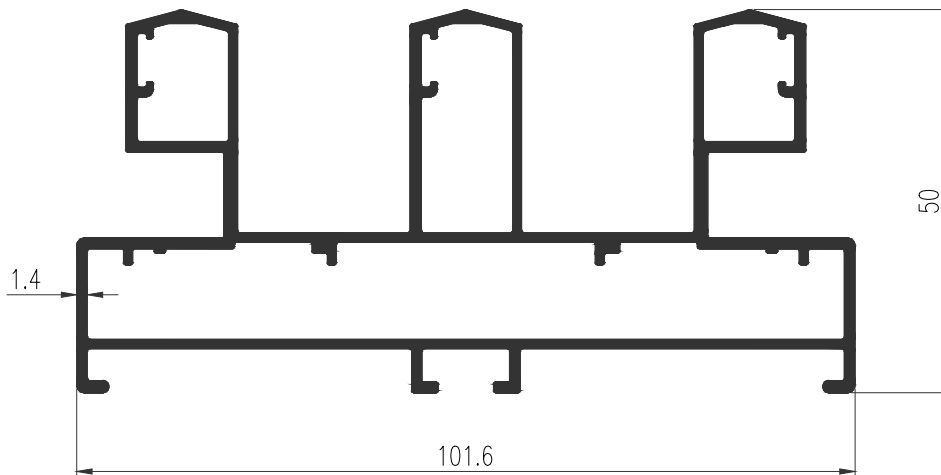

42778
WT : 1.783 Kg./m.
เฟรม 3 ราง (101.6 มม.)

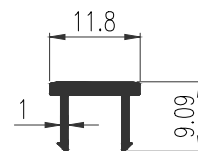

42792
WT : 0.093 Kg./m.
ตบรางหัวแบน

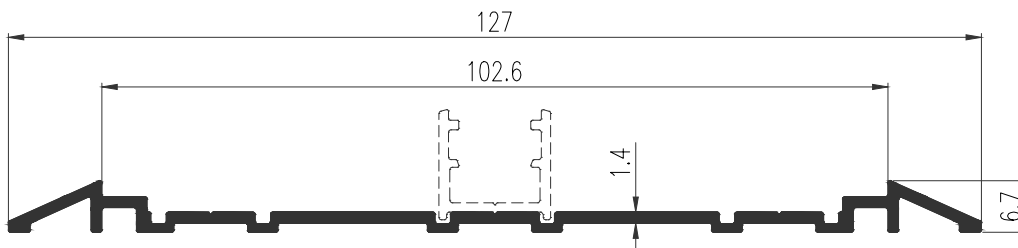

43158
WT : 0.584 Kg./m.
รางล่างบานเลื่อนภายใน

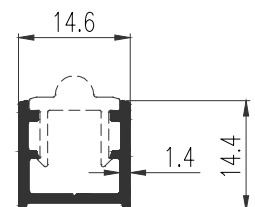

43159
WT : 0.156 Kg./m.
รางบานเลื่อนตัวยู



SLIDING WINDOWS & DOORS

GROUP
01

PROFILE
02

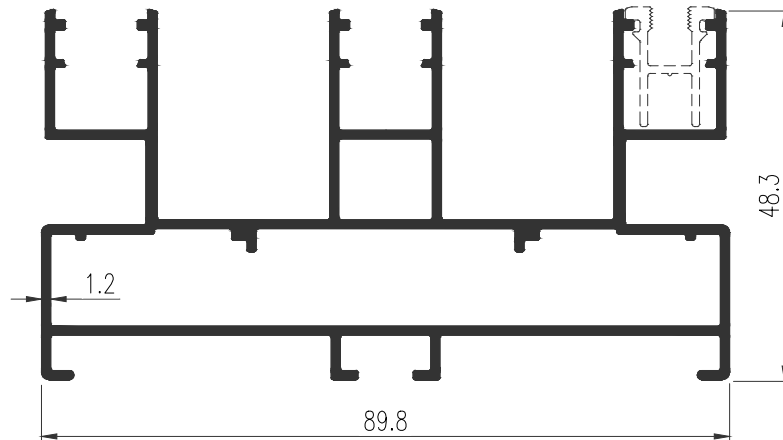

43067

WT : 1.462 Kg./m.

เฟรม 3 ราง เปิดหัว (89.8 มม.)

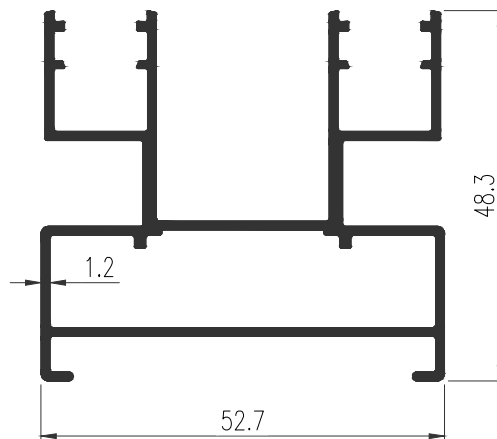

43066

WT : 0.930 Kg./m.

เฟรม 2 ราง เปิดหัว (52.7 มม.)

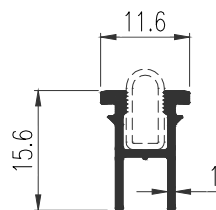

43250

WT : 0.129 Kg./m.

ตัวตบหัวรับรางสแตนเลส

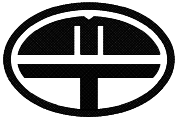

SLIDING WINDOWS & DOORS

GROUP
01

PROFILE
03

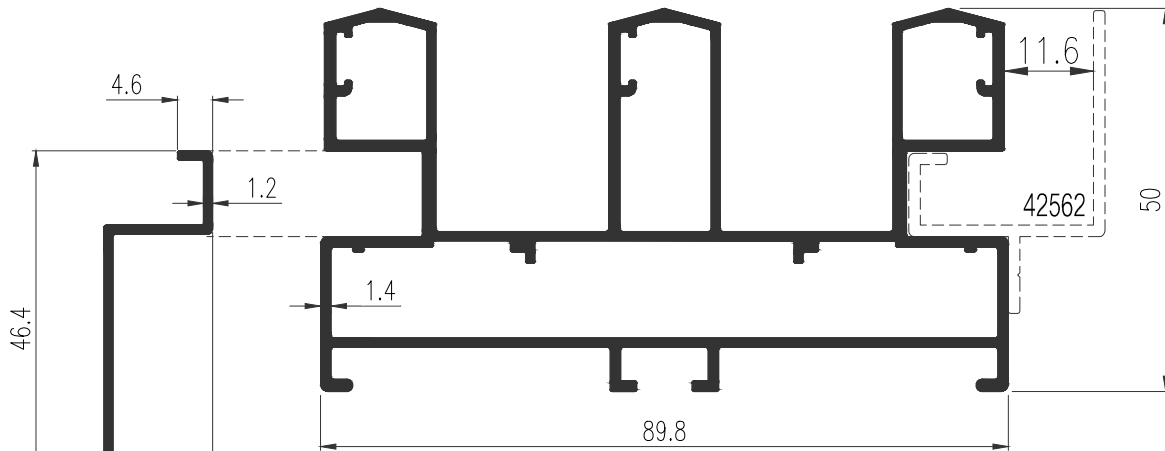

42557
WT : 1.692 Kg./m.

เฟรม 3 ราง (89.8 มม.)

42788
WT : 0.202 Kg./m.
บัวปิดรอยต่อ

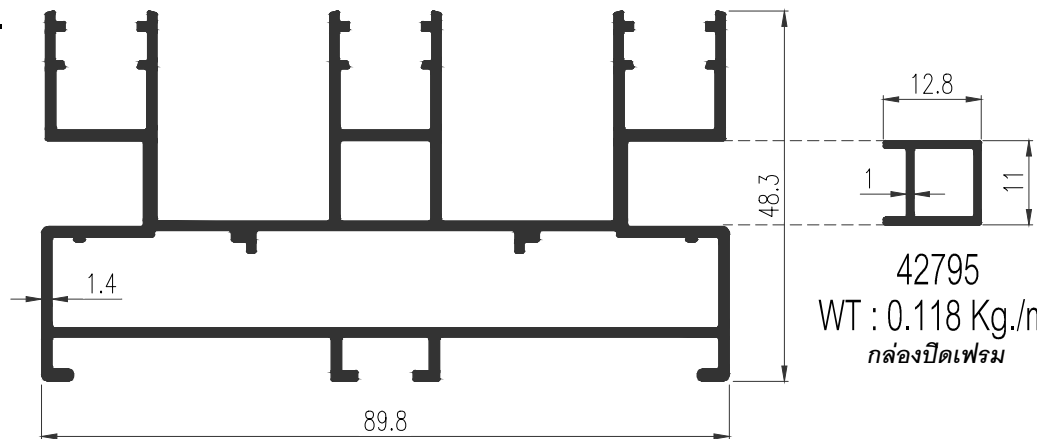

42558
WT : 1.609 Kg./m.
เฟรม 3 ราง หัวเปิด (89.8 มม.)

42795
WT : 0.118 Kg./m.
กล่องปิดเฟรม

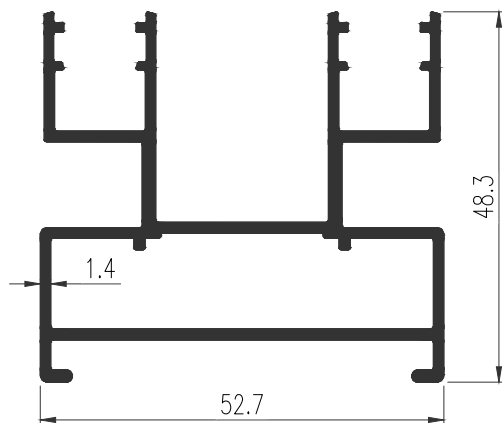

42536
WT : 1.052 Kg./m.
เฟรม 2 ราง เปิดหัว (52.7 มม.)

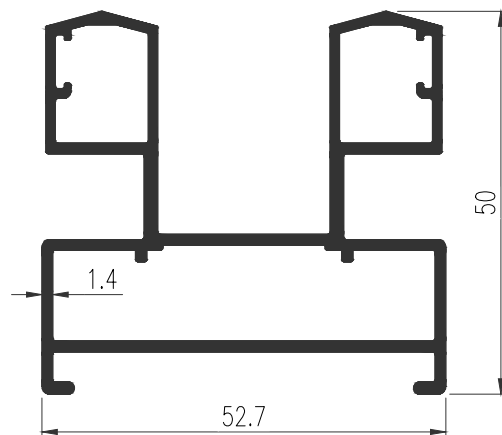

42540
WT : 1.126 Kg./m.
เฟรม 2 ราง (52.7 มม.)



SLIDING WINDOWS & DOORS

GROUP
01

PROFILE
04

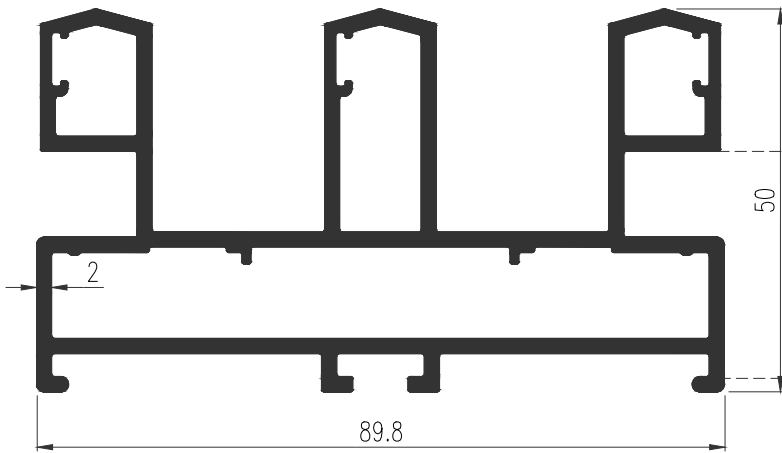

42836
WT : 2.343 Kg./m.
เฟรม 3 ราง (89.8 มม.)

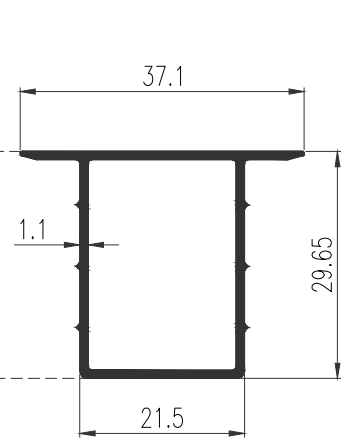

42789
WT : 0.339 Kg./m.
ตบปิดราง

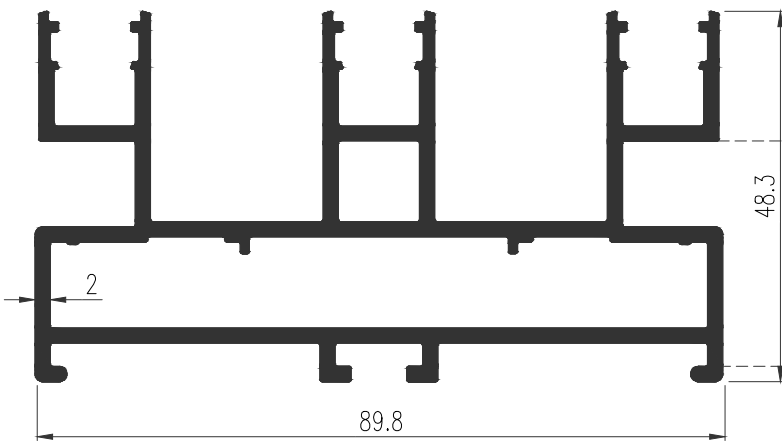

42837
WT : 2.197 Kg./m.
เฟรม 3 ราง หัวเปิด (89.8 มม.)

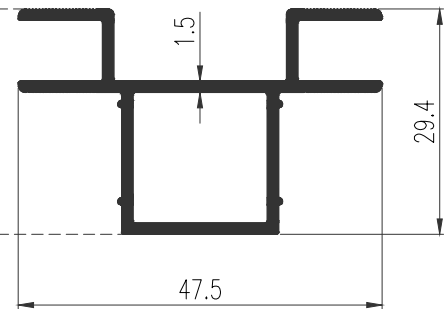

42111
WT : 0.574 Kg./m.
ตัวต่อราง

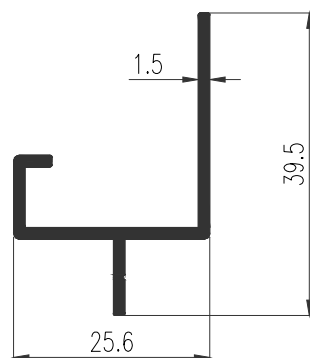

42562
WT : 0.308 Kg./m.
เฟรมรับพื้น

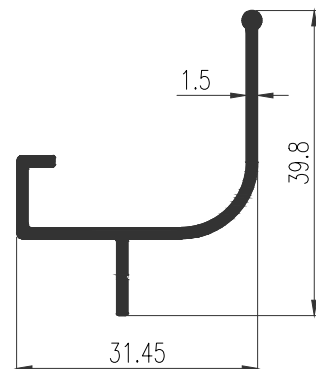

42109
WT : 0.322 Kg./m.
หมวกหลบน้ำ

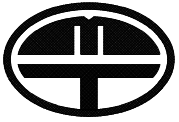

SLIDING WINDOWS & DOORS

GROUP
01

PROFILE
05

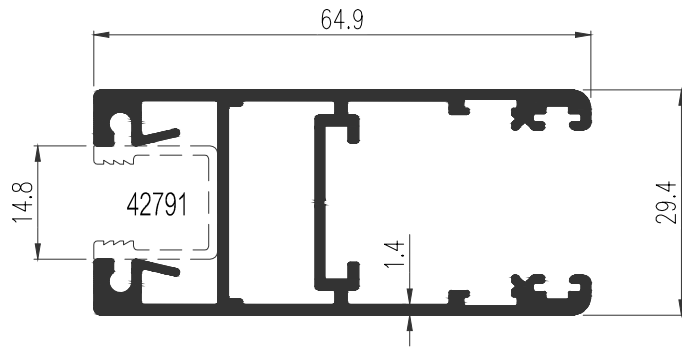

42026
WT : 1.044 Kg./m.
กรอบบานร่อง 14.8 มม.

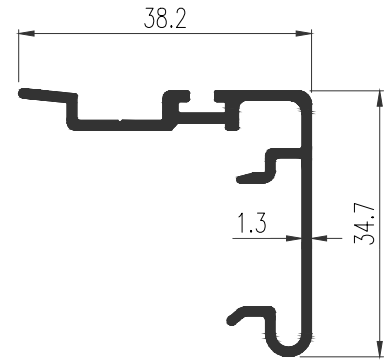

42028
WT : 0.382 Kg./m.
ตบเกี้ยว

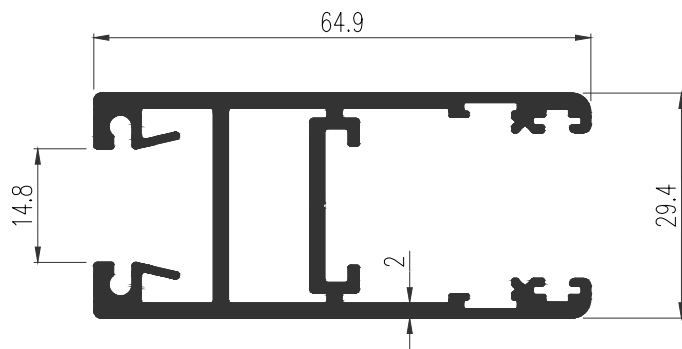

42835
WT : 1.247 Kg./m.
กรอบบานร่อง 14.8 มม.

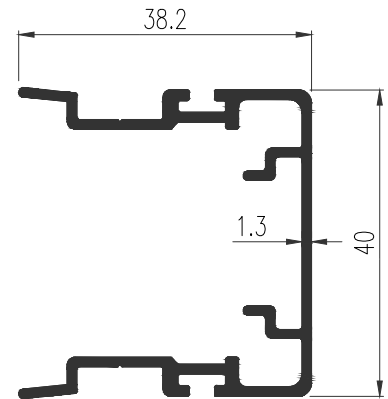

42446
WT : 0.573 Kg./m.
ตบเกี้ยวสองทาง

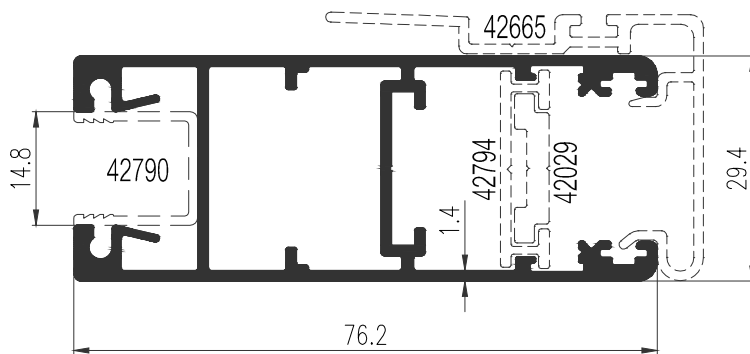

42664
WT : 1.157 Kg./m.
กรอบบาน 3 นิ้ว ร่อง 14.8 มม.

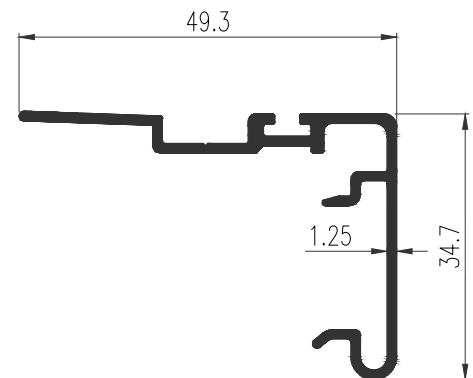

42665
WT : 0.422 Kg./m.
ตบเกี้ยวบาน 3 นิ้ว

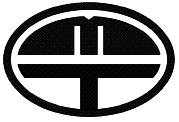

SLIDING WINDOWS & DOORS

GROUP
01

PROFILE
06

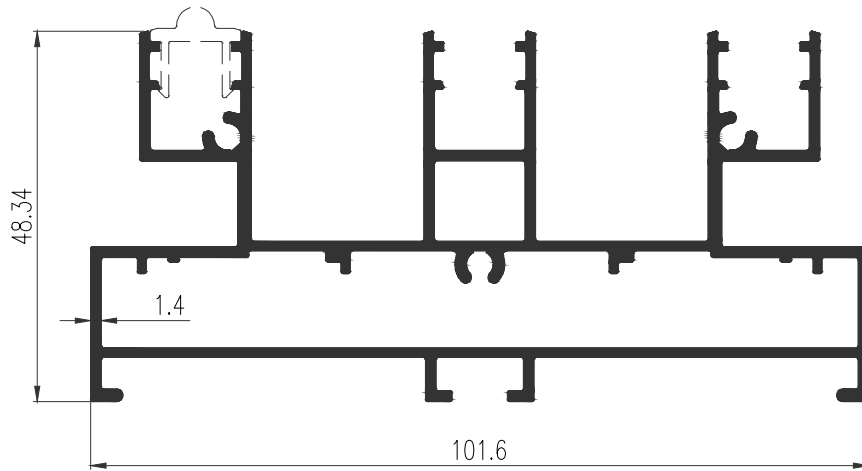

30425

WT : 1.784 Kg./m.

สามรางบานเลื่อนยูโร 4 นิ้ว

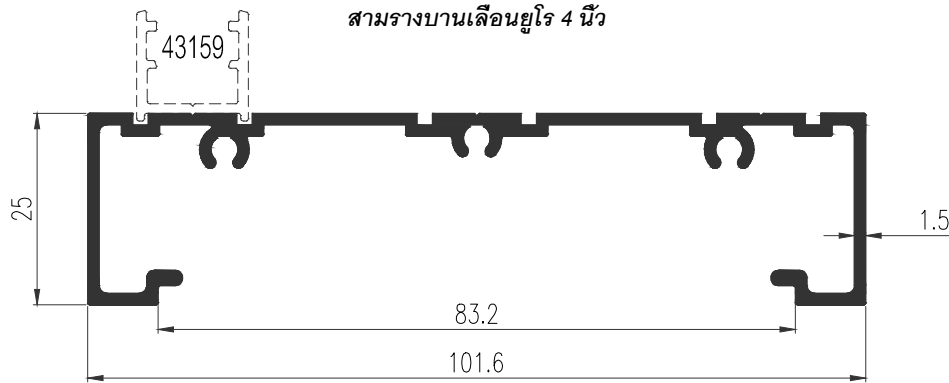

30426

WT : 0.931 Kg./m.

วงกบบานเลื่อนยูโร 4 นิ้ว

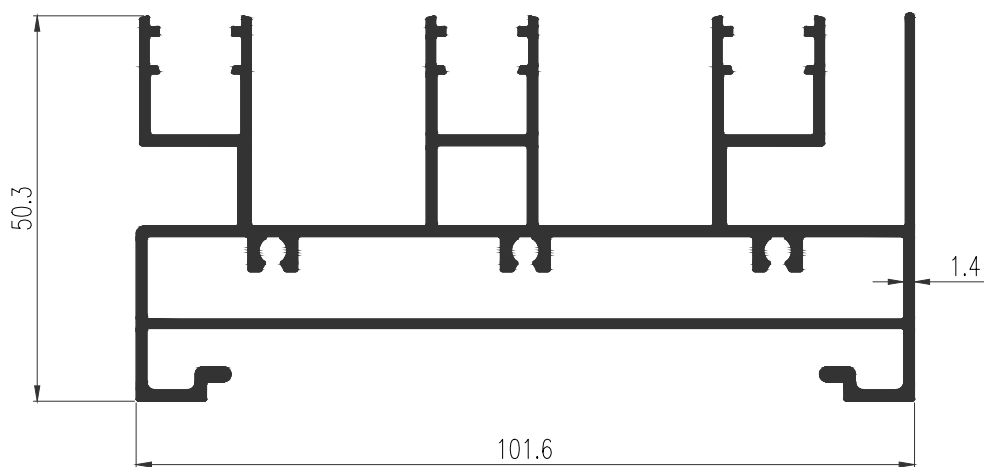

43211

WT : 1.959 Kg./m.

สามรางบานเลื่อนยูโร 4 นิ้ว กั้นตง



SLIDING WINDOWS & DOORS

GROUP
01

PROFILE
07

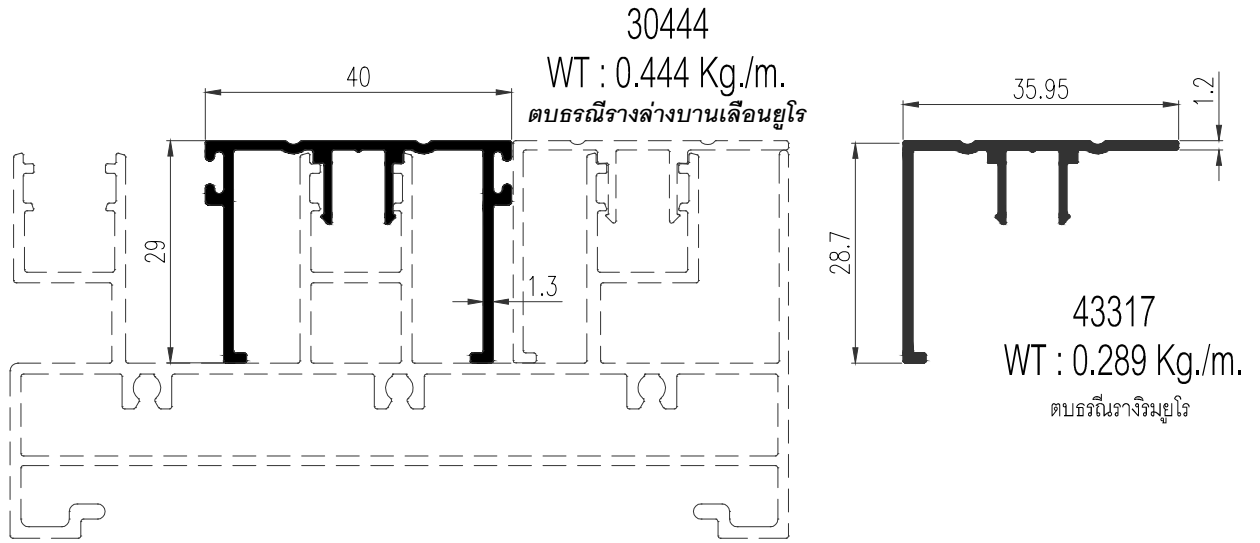

43354
WT : 1.939 Kg./m.
รางยูโรสามรางมีก้นตกรหัวเปิด

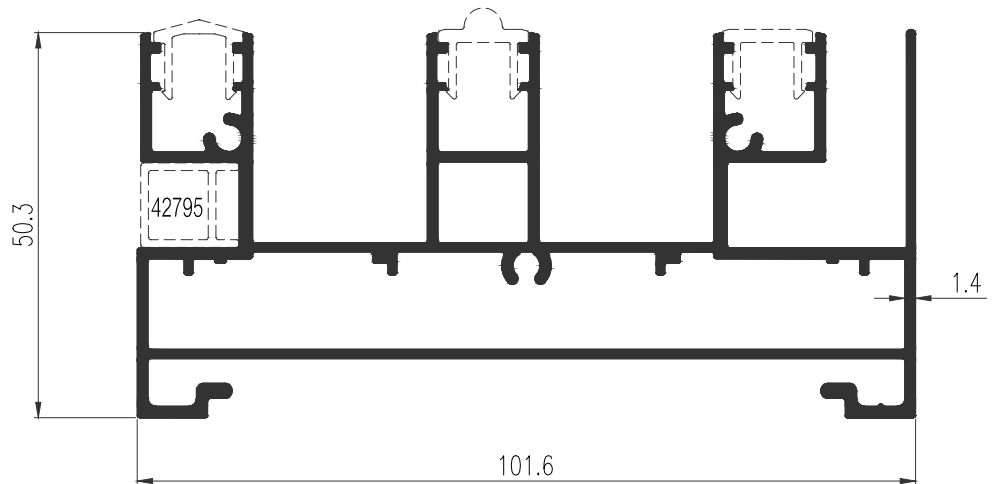

43355
WT : 2.042 Kg./m.
รางยูโรสามรางมีก้นตกรหัวปิด

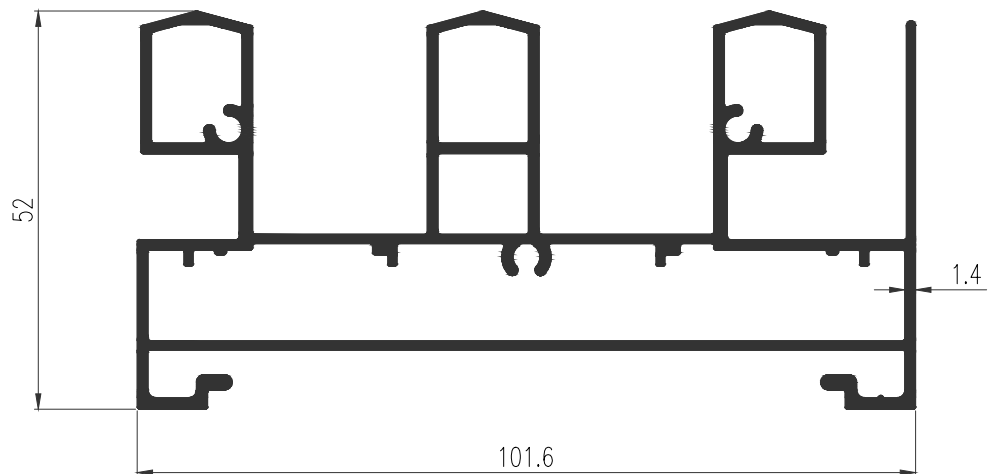

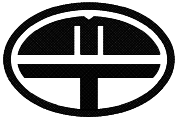

SLIDING WINDOWS & DOORS

GROUP
01

PROFILE
08

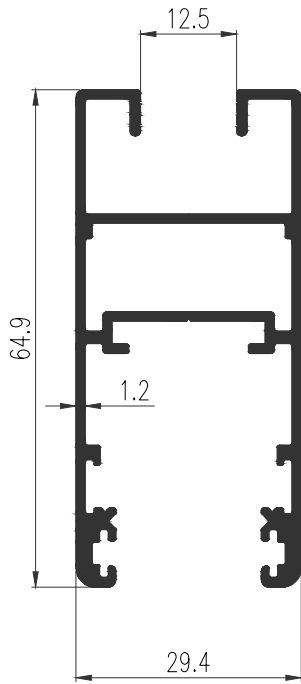

43068

WT : 0.886 Kg./m.

กรอบบานร้ง 12.5 มม.

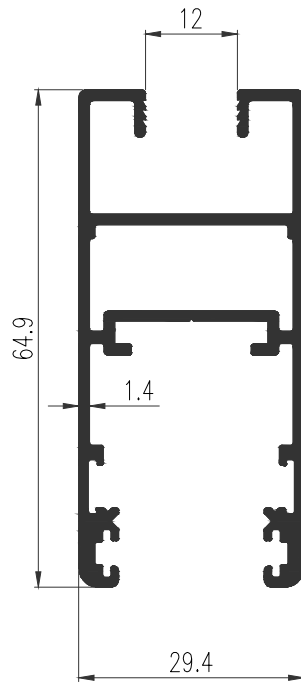

42793

WT : 0.967 Kg./m.

กรอบบานร้ง 12 มม.

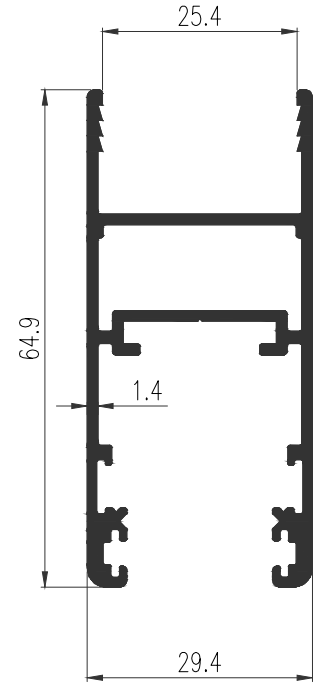

42663

WT : 0.904 Kg./m.

กรอบบานร้ง 25.4 มม.

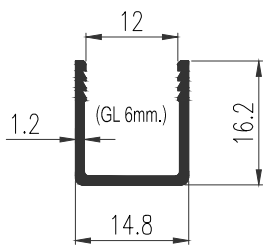

42790

WT : 0.146 Kg./m.

ตัวเสริมร้งกระจก 12 มม.

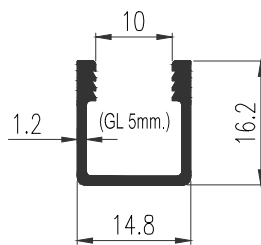

42791

WT : 0.174 Kg./m.

ตัวเสริมร้งกระจก 10 มม.

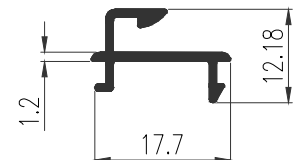

20007

WT : 0.131 Kg./m.

เสริมมุ้งลวด

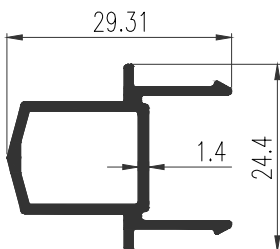

42042

WT : 0.318 Kg./m.

ชนกลางบานเลื่อน

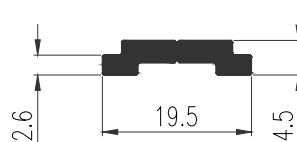

42029

WT : 0.167 Kg./m.

CONNECTING ROD

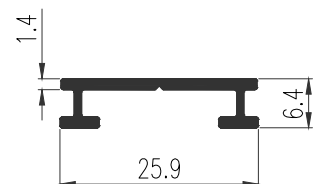

42794

WT : 0.155 Kg./m.

ตัวร้ง CONNECTING ROD

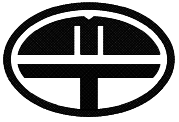

SLIDING WINDOWS & DOORS

GROUP
01

PROFILE
09

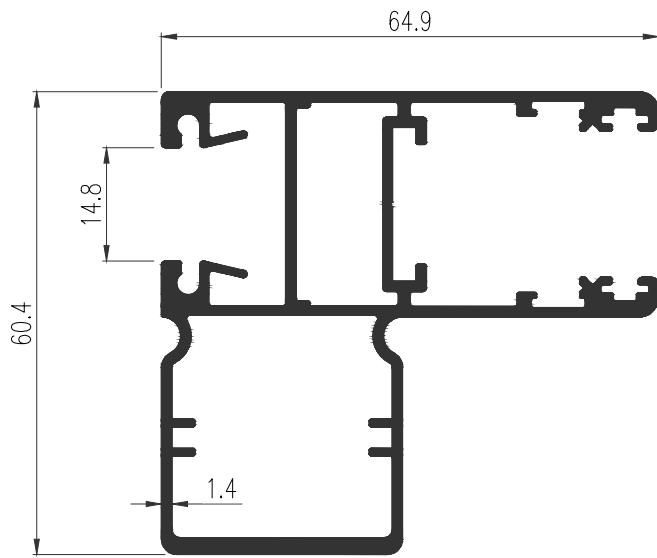

42027

WT : 1.479 Kg./m.

กรอบบานรับแรง 60.4 มม.

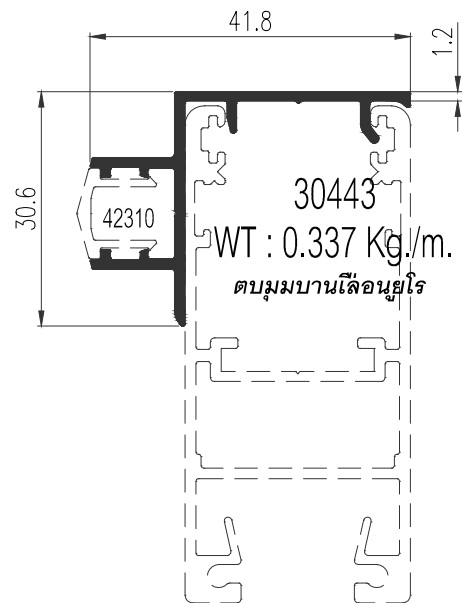

42970 (GL 8mm.)

WT : 0.159 Kg./m.

คิ้วกรอบบาน 3 นิ้ว

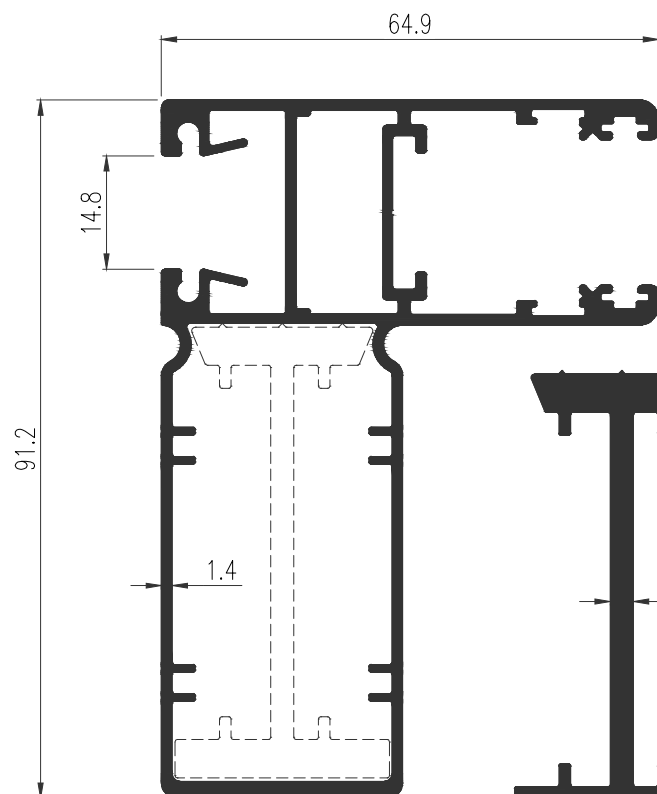
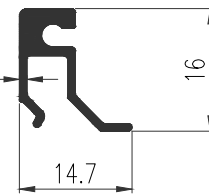

42110

WT : 1.744 Kg./m.

กรอบบานรับแรง 91.2 มม.

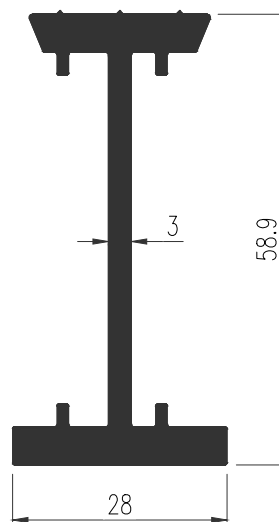

42298

WT : 1.122 Kg./m.

แกนเสริม

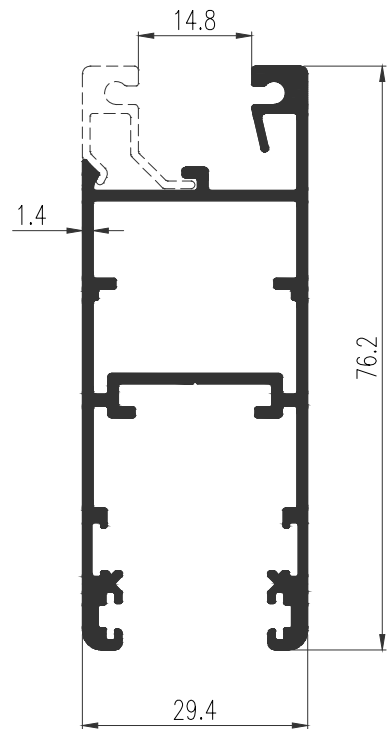

42969

WT : 1.050 Kg./m.

กรอบบาน 3 นิ้ว คิ้วเปิด



SLIDING WINDOWS & DOORS

GROUP
01

PROFILE
10

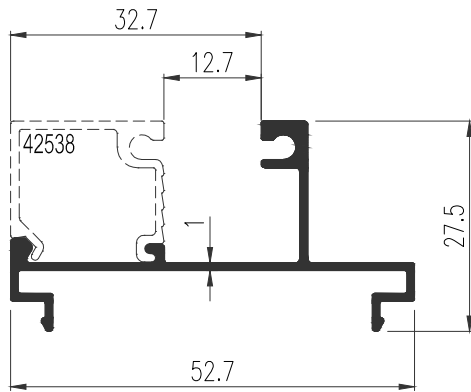

42539
WT : 0.349 Kg./m.
ตบช่องแสง (52.7 มม.)

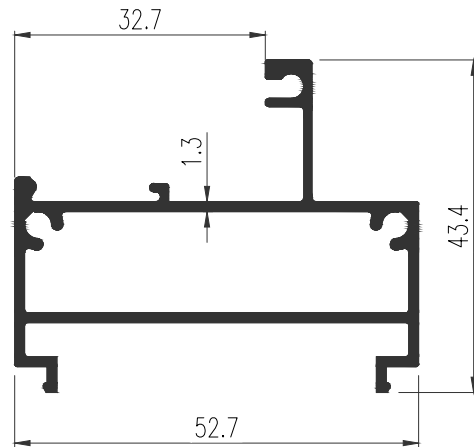

42537
WT : 0.737 Kg./m.
วงกบช่องแสง (52.7 มม.)

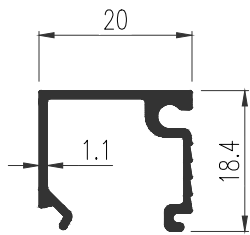

42538 (GL 6mm.)
WT : 0.207 Kg./m.
คิ้วช่องแสง

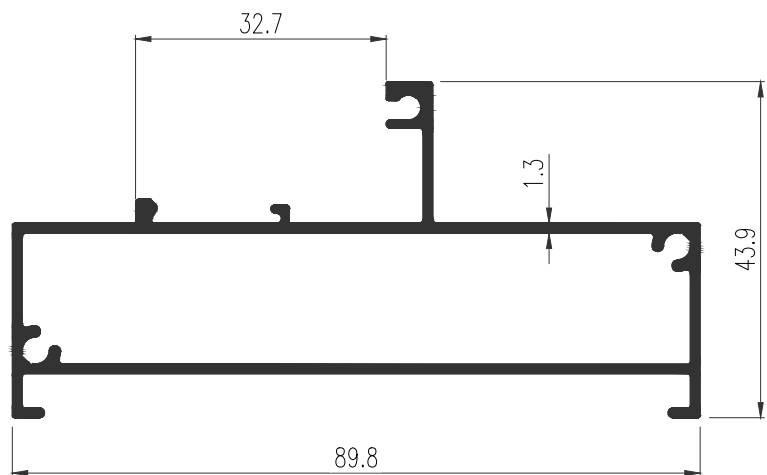

42559
WT : 0.998 Kg./m.
วงกบช่องแสง (89.8 มม.)

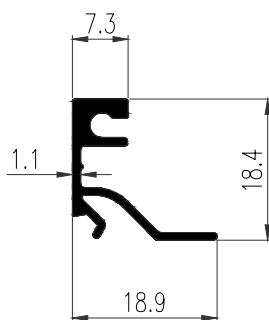

43221 (GL 20mm.)
WT : 0.183 Kg./m.
คิ้วตบช่องแสง 25.4 มม.

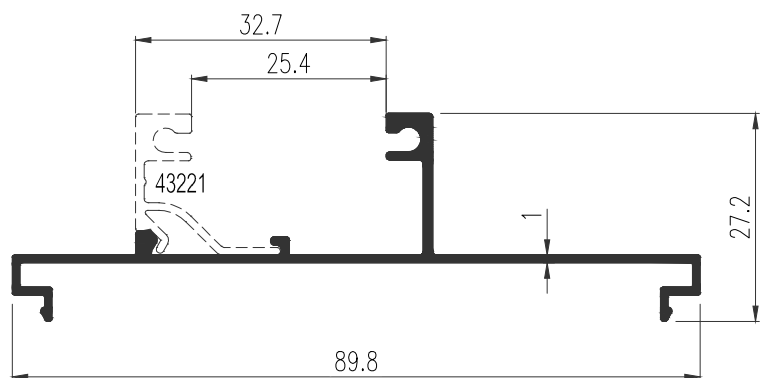

42560
WT : 0.452 Kg./m.
ตบช่องแสง (89.8 มม.)

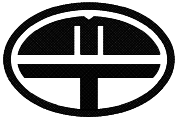

SLIDING WINDOWS & DOORS

GROUP
01

PROFILE
11

50728
WT : 1.081 Kg./m.
วงกบช่องแสง (101.6 มม.)

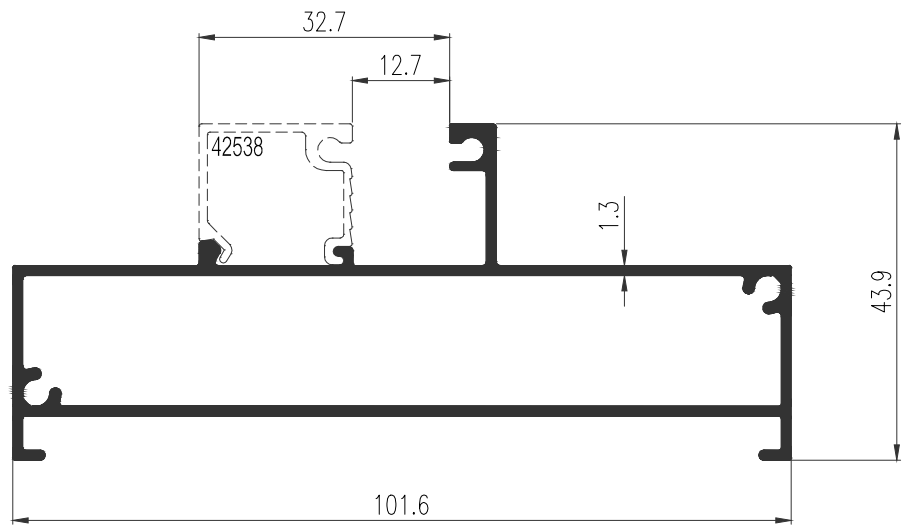

50729
WT : 0.484 Kg./m.
ตบช่องแสง (101.6 มม.)

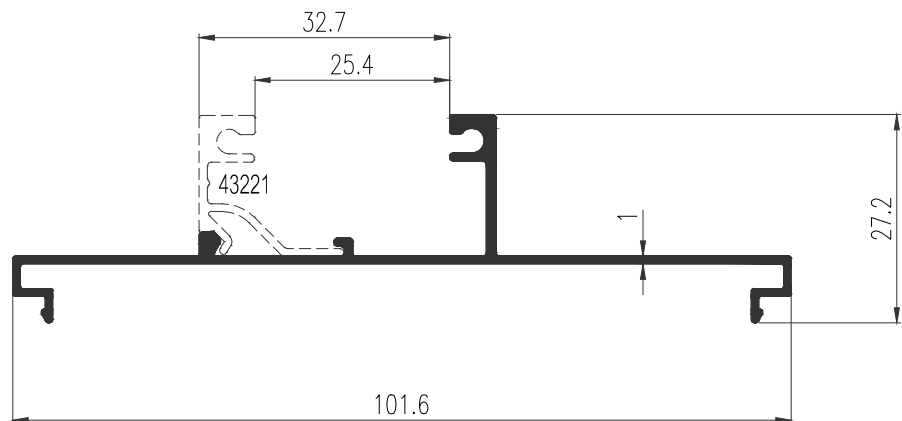



MUANGTHONG ALUMINIUM INDUSTRY CO.,LTD.
66 M.11 Soi Vilalai, Bangna-Trad, Km.20, Bangchalong,
Bangplee Samutprakarn 10540,Thailand
Tel: +66 2 337-2348-50 Fax: +66 2 337-2347
www.mtaluminium.com

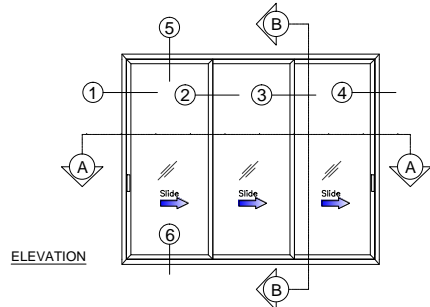

*** จุดประจุดนี้เพิ่มเดิม 2 Option สามารถเลือกใช้การประกอบตามค่าที่ได้ดังนี้ ***
Option 1 ประกอบโดยเลือกใช้กรอบบาน Die No.42110
Option 2 ประกอบโดยเลือกใช้กรอบบาน Die No.42027

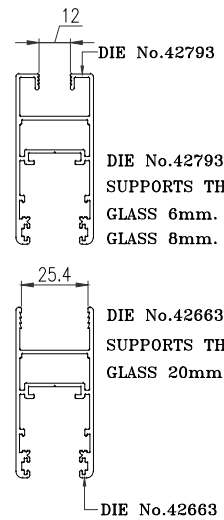
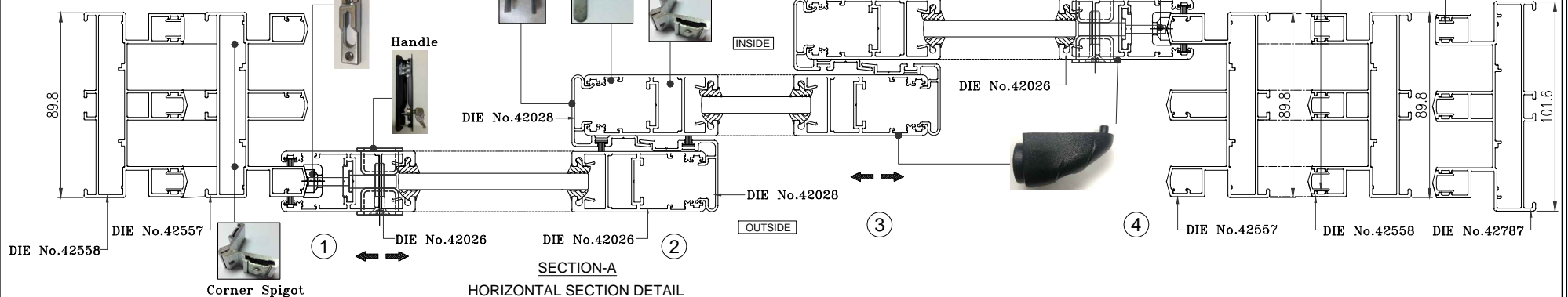
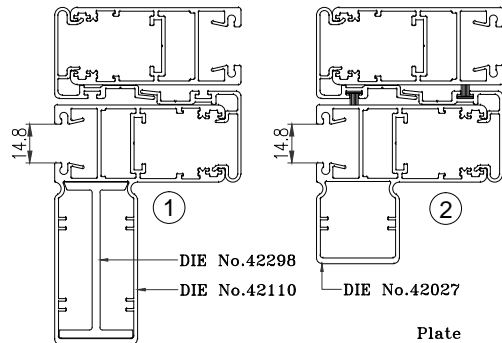

SUPPORTS THICK GLASS
GLASS 6mm.
GLASS 8mm.
GLASS 10mm.

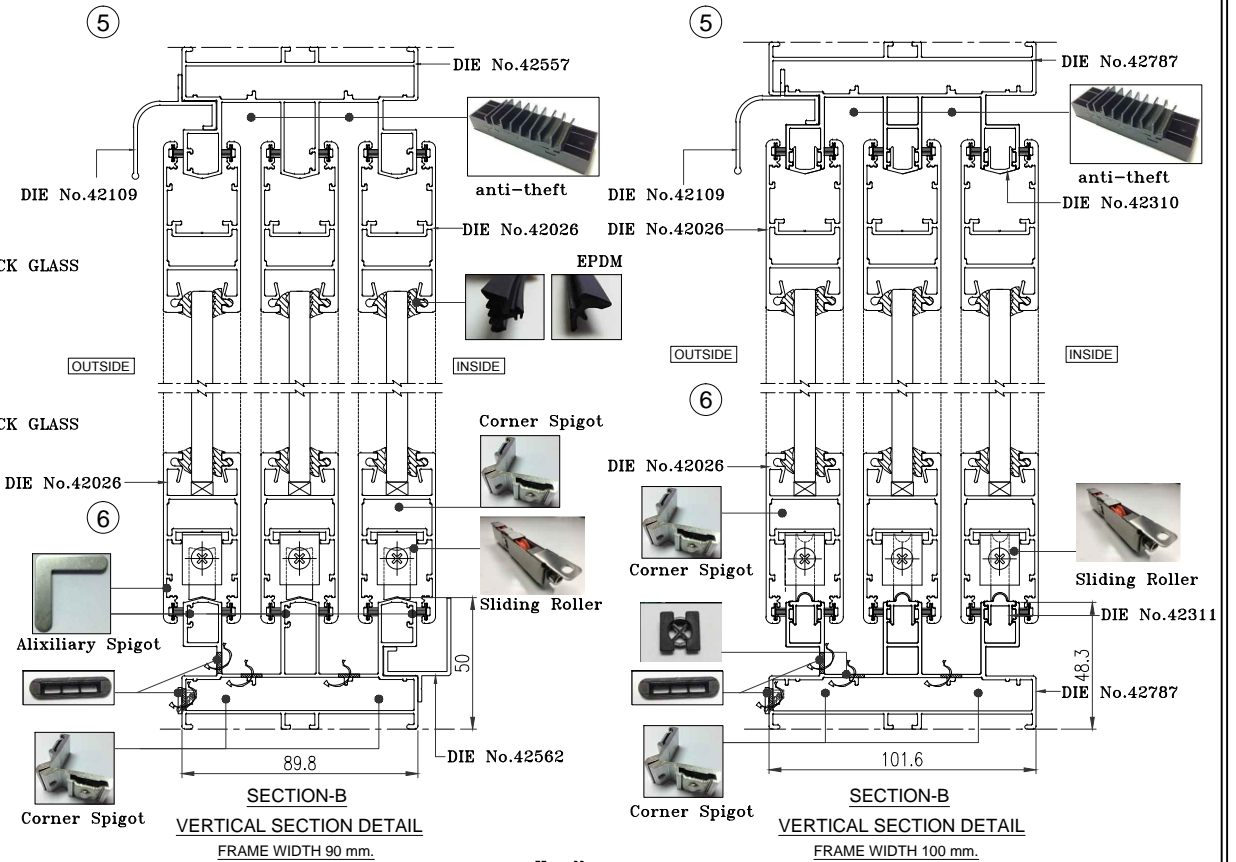



MUANGTHONG ALUMINIUM INDUSTRY CO., LTD.
66 M.11 Soi Vilalai, Bangna-Trad., Km.20, Bangchalong,
Bangplee Samutprakarn 10540, Thailand
Tel: +66 2 337-2348-50 Fax: +66 2 337-2347
www.mtaluminium.com

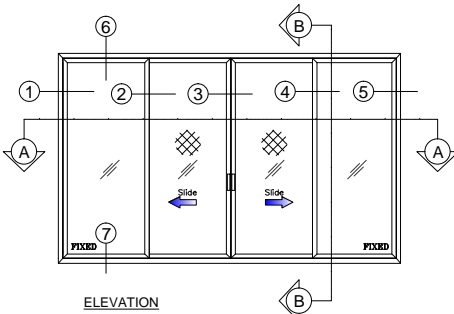

*** ชุดประตูนี้มีเพิ่มเติม 2 Option สามารถเลือกใช้การประกอบหน้าต่างได้ดังนี้ ***
Option 1 ประกอบโดยเลือกใช้กรอบบาน Die No.42110
Option 2 ประกอบโดยเลือกใช้กรอบบาน Die No.42027

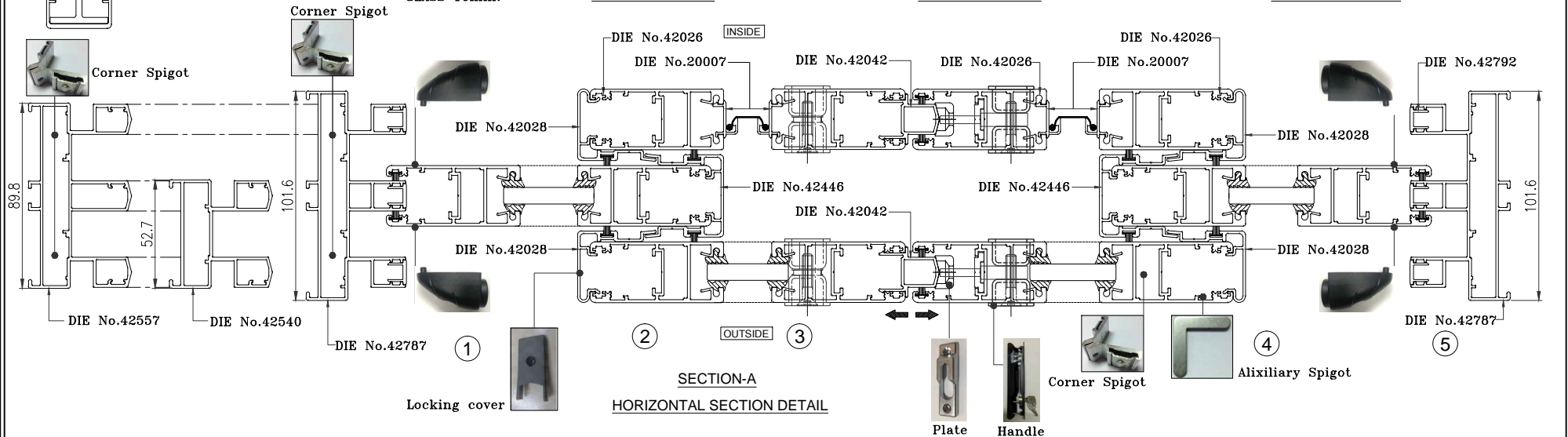
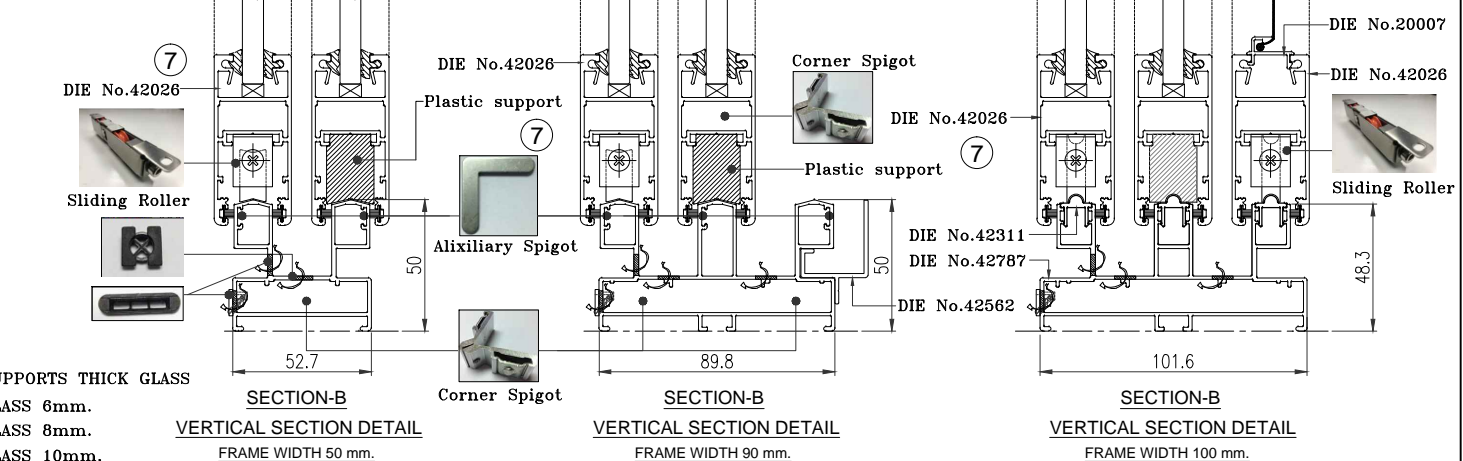
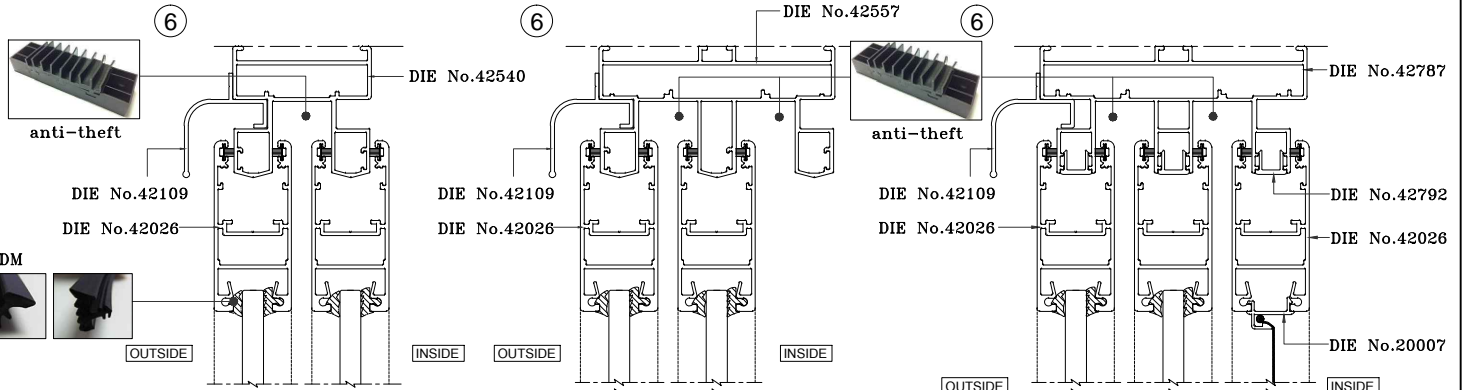
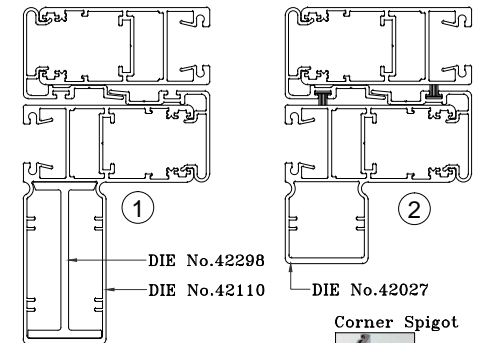



MUANGTHONG ALUMINIUM INDUSTRY CO., LTD.
 66 M.11 Soi Vilalai, Bangna-Trad., Km.20, Bangchalong,
 Bangplee Samutprakarn 10540, Thailand
 Tel: +66 2 337-2348-50 Fax: +66 2 337-2347
 www.mtaluminium.com

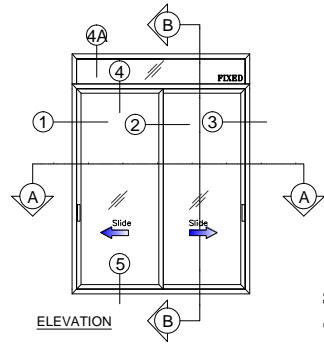

SUPPORTS THICK GLASS
 GLASS 6mm.
 GLASS 8mm.
 GLASS 10mm.

*** ชุดประตูนี้มีเพิ่มเติม 2 Option สามารถเลือกใช้การประกอบเสาเกาได้ดังนี้ ***
 Option 1 ประกอบโดยเลือกใช้กรอบบาน Die No.42110
 Option 2 ประกอบโดยเลือกใช้กรอบบาน Die No.42027

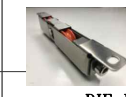
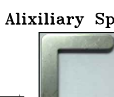
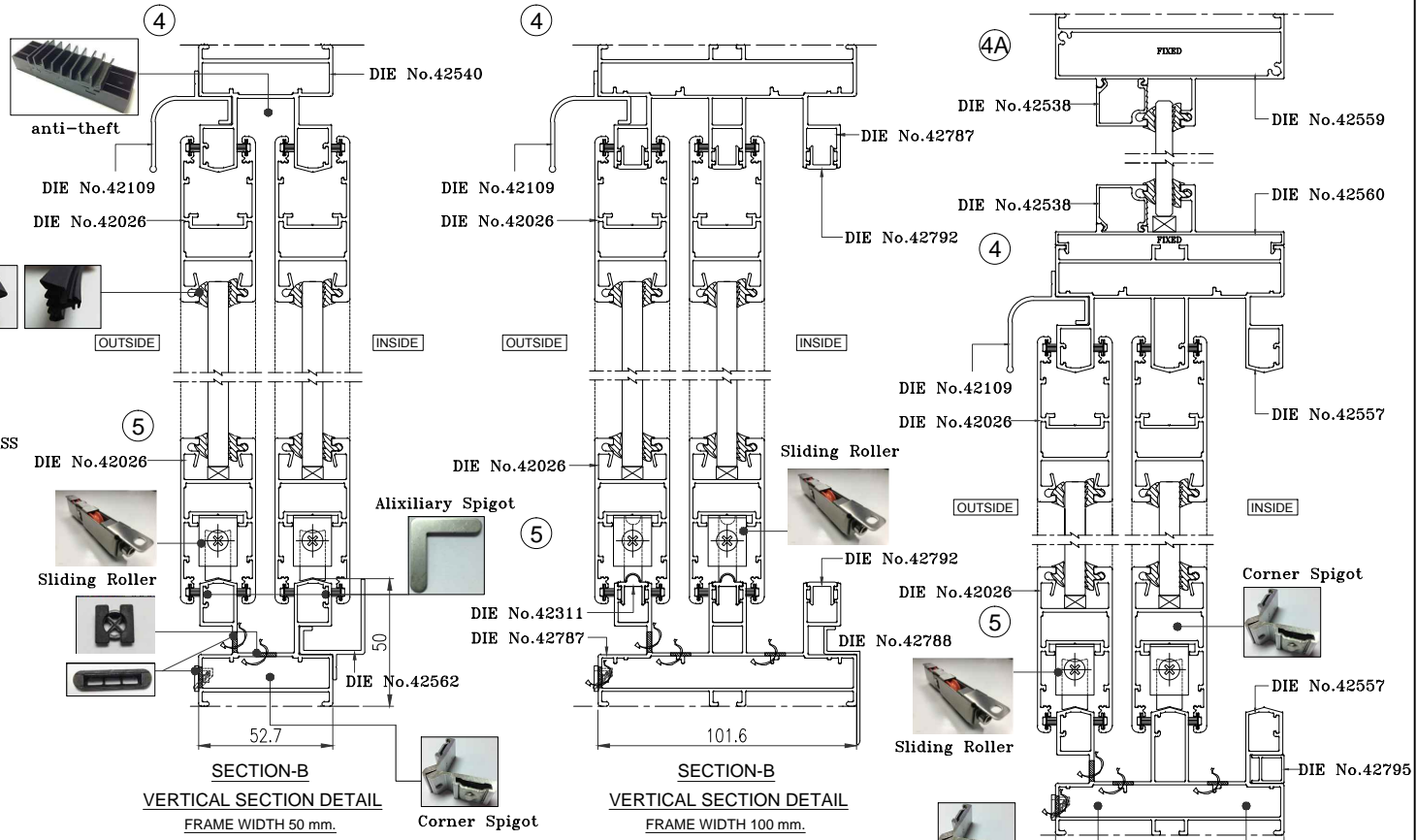
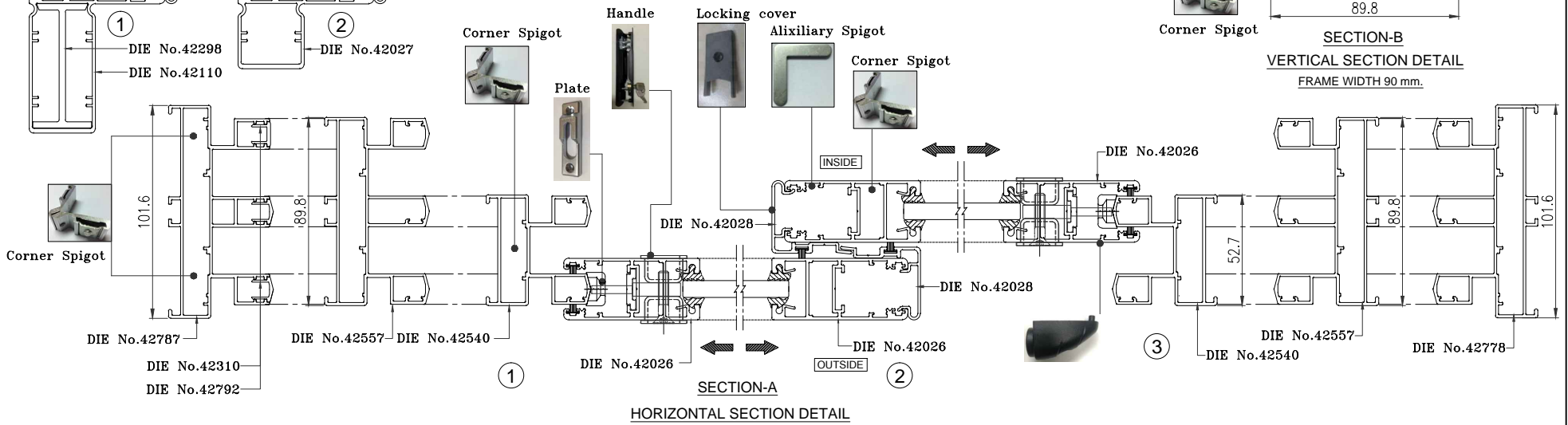
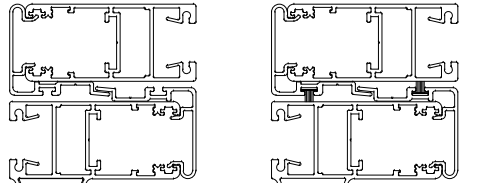



MUANGTHONG ALUMINIUM INDUSTRY CO., LTD.
66 M.11 Soi Vilalai, Bangna-Trad., Km.20, Bangchalong,
Bangplee Samutprakarn 10540, Thailand
Tel: +66 2 337-2348-50 Fax: +66 2 337-2347
www.mtaluminium.com

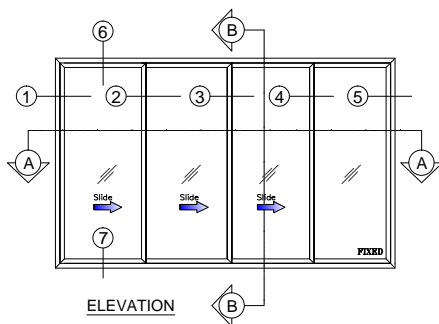

ELEVATION

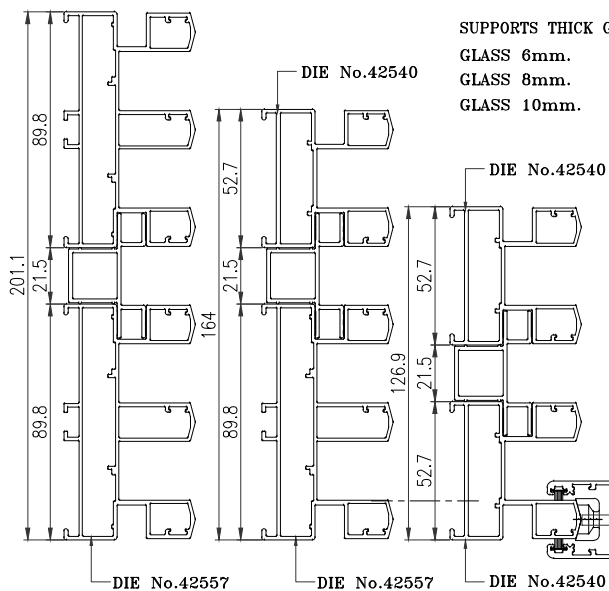
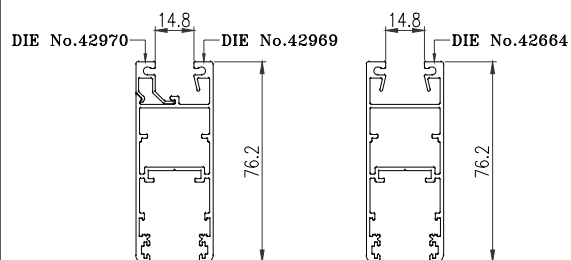

SUPPORTS THICK GLASS
GLASS 6mm.
GLASS 8mm.
GLASS 10mm.

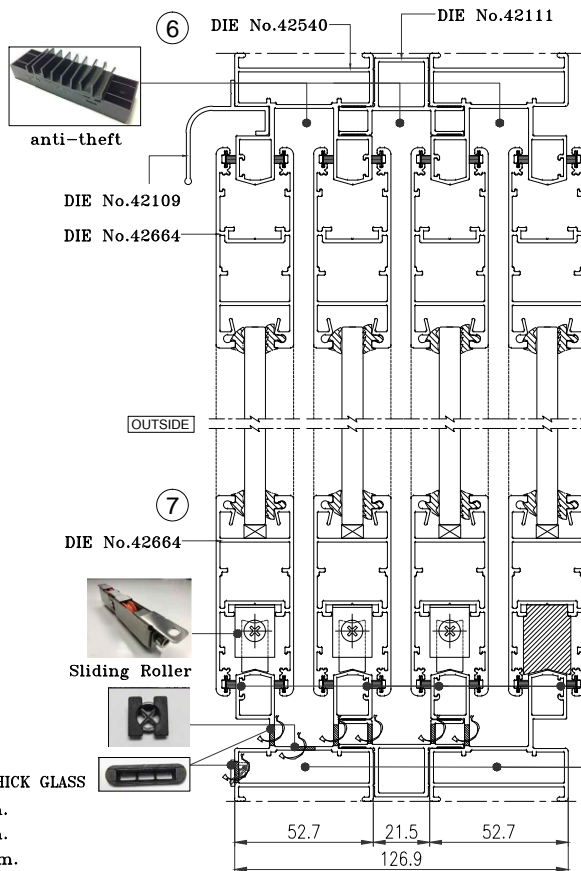

SECTION-B
VERTICAL SECTION DETAIL

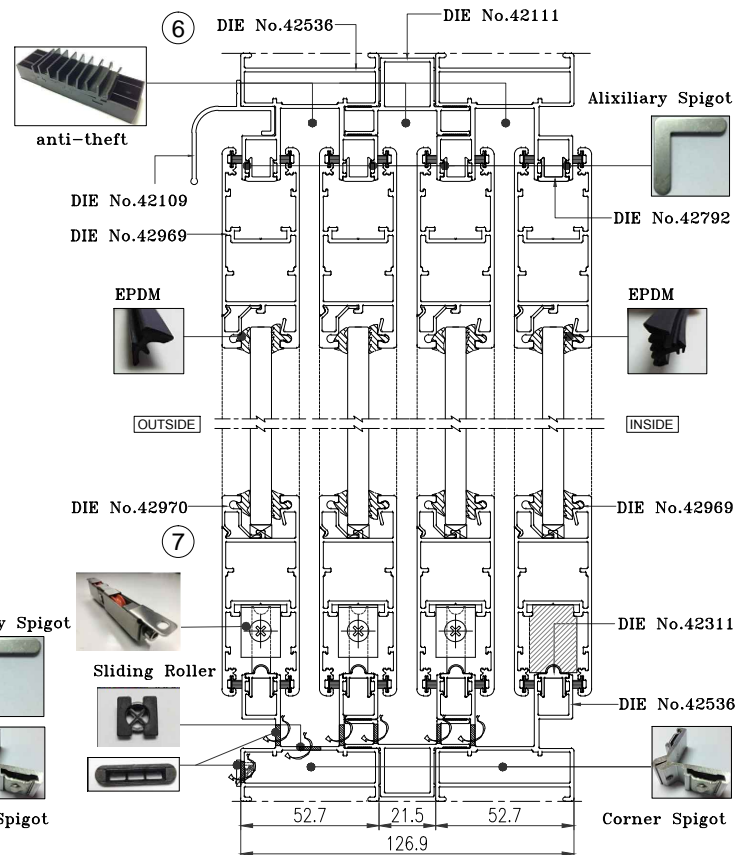

SECTION-B
VERTICAL SECTION DETAIL

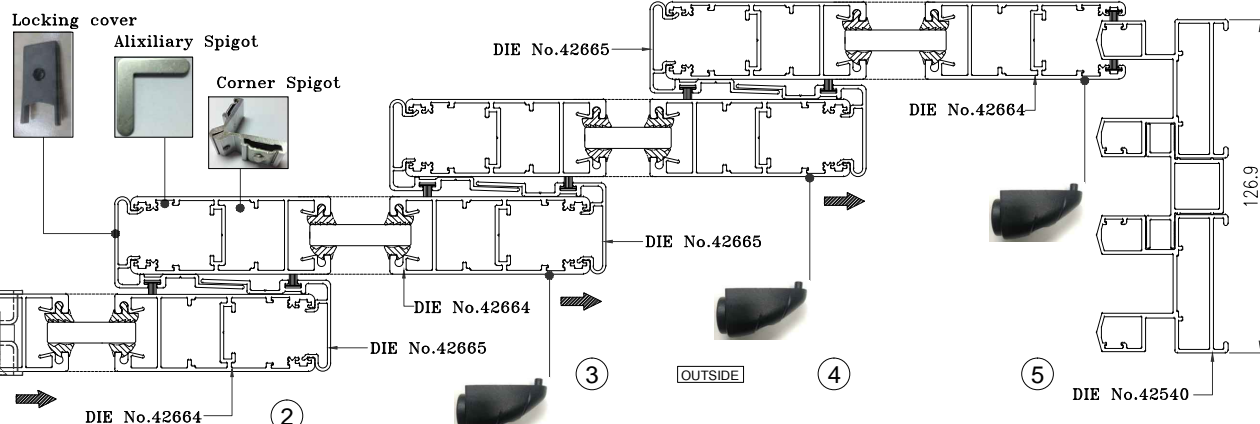

SECTION-A
HORIZONTAL SECTION DETAIL

GROUP 02

AWNING & CASEMENT WINDOW GROOVE
WITH FIXED WINDOWS

ชุดหน้าต่างบานกระทุ้ง และบานเปิด

พร้อมช่องแสงติดตาย

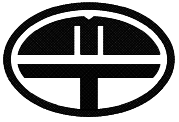

AWNING & CASEMENT WINDOW

GROUP
02

DETAIL
01

หน้าต่างบานเปิดร่อง Groove

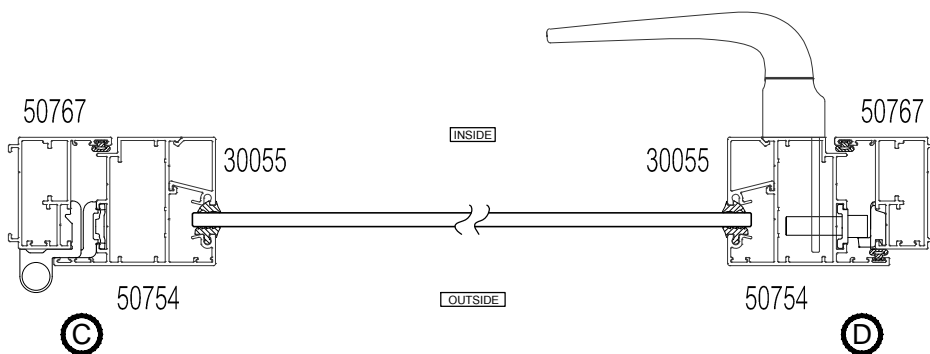
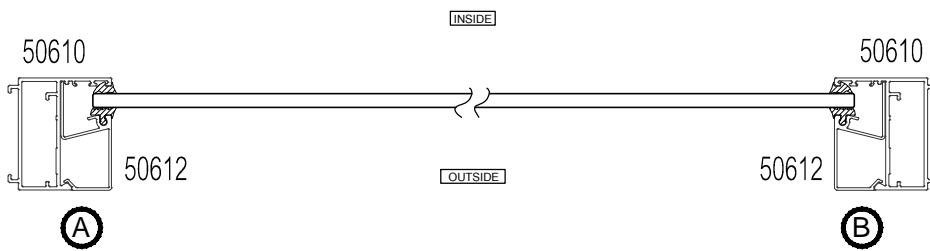
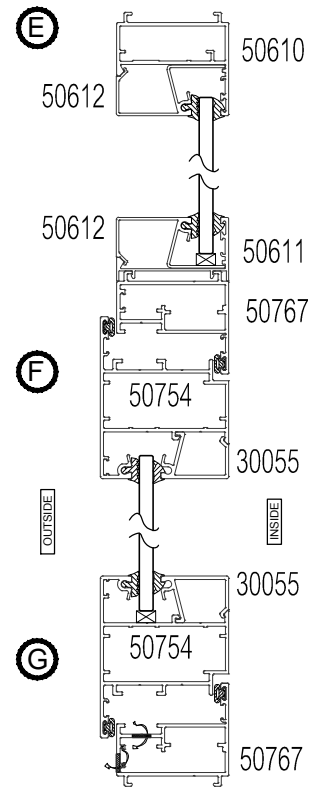
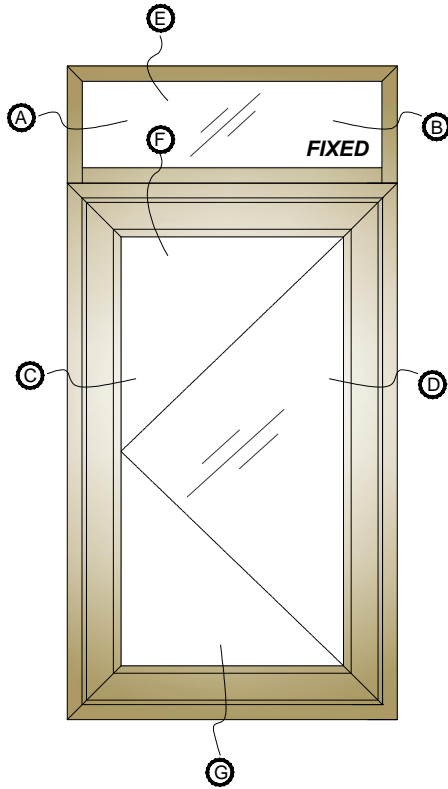



AWNING & CASEMENT WINDOW

GROUP
02

DETAIL
02

หน้าต่างบานเปิดร่อง Groove

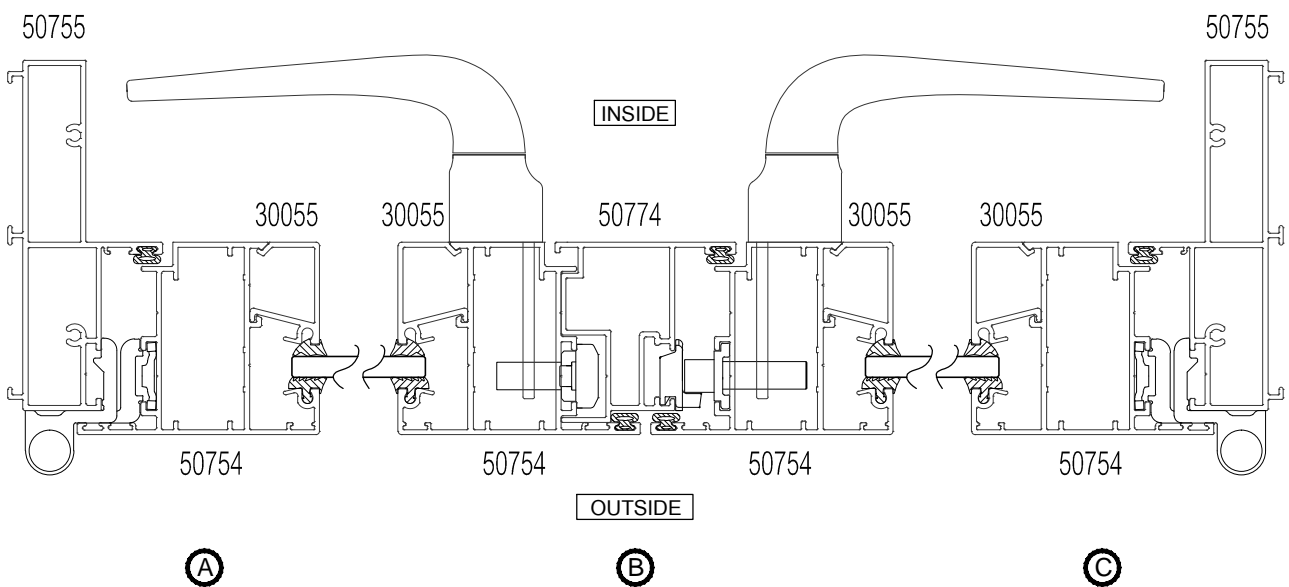
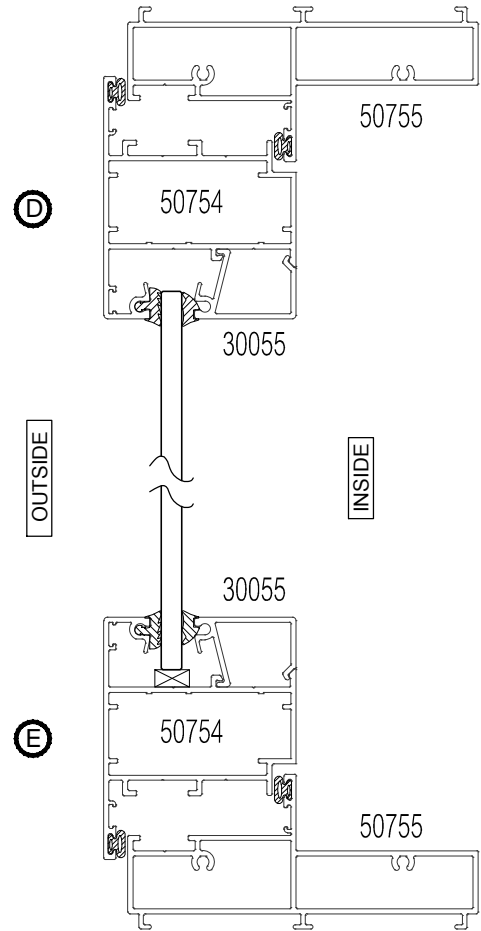
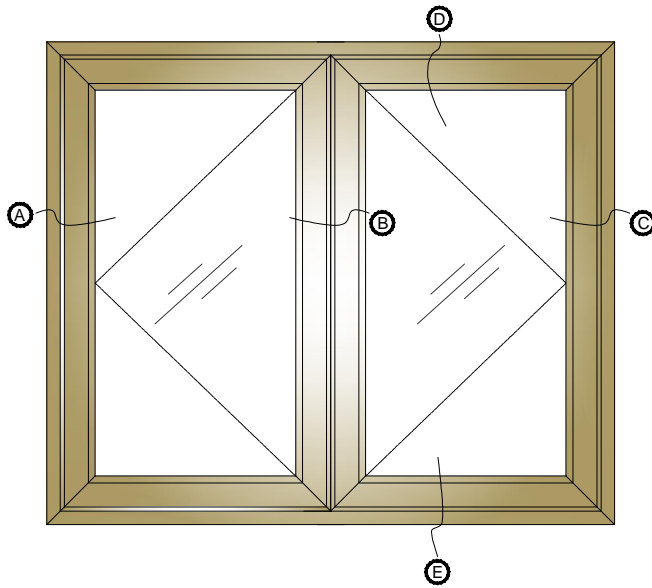

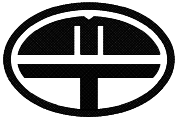

AWNING & CASEMENT WINDOW

GROUP
02

DETAIL
03

หน้าต่างบานเปิดร่อง Groove

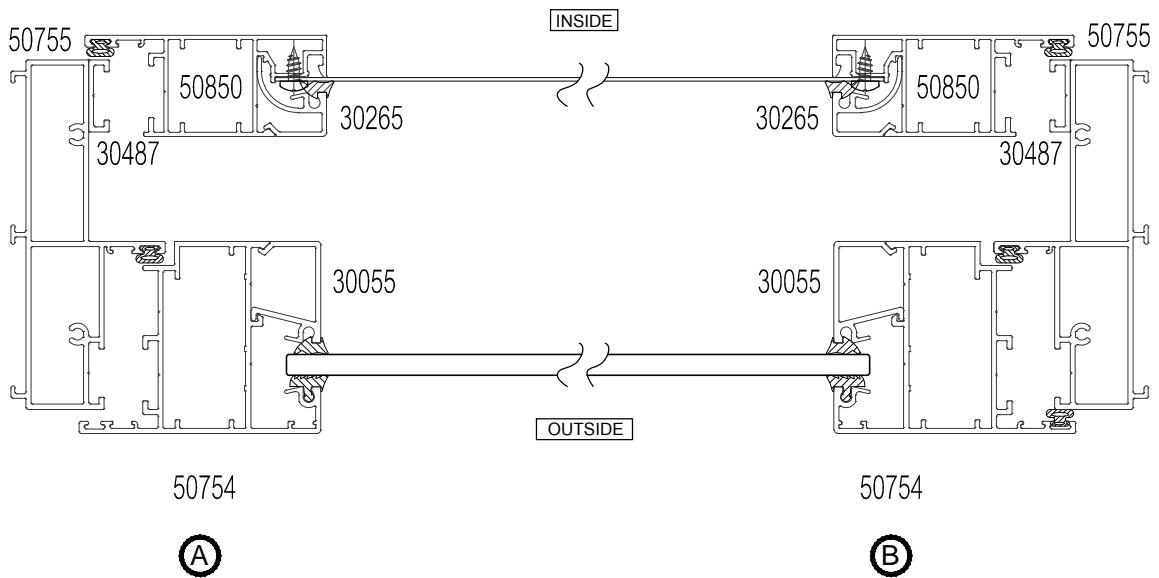
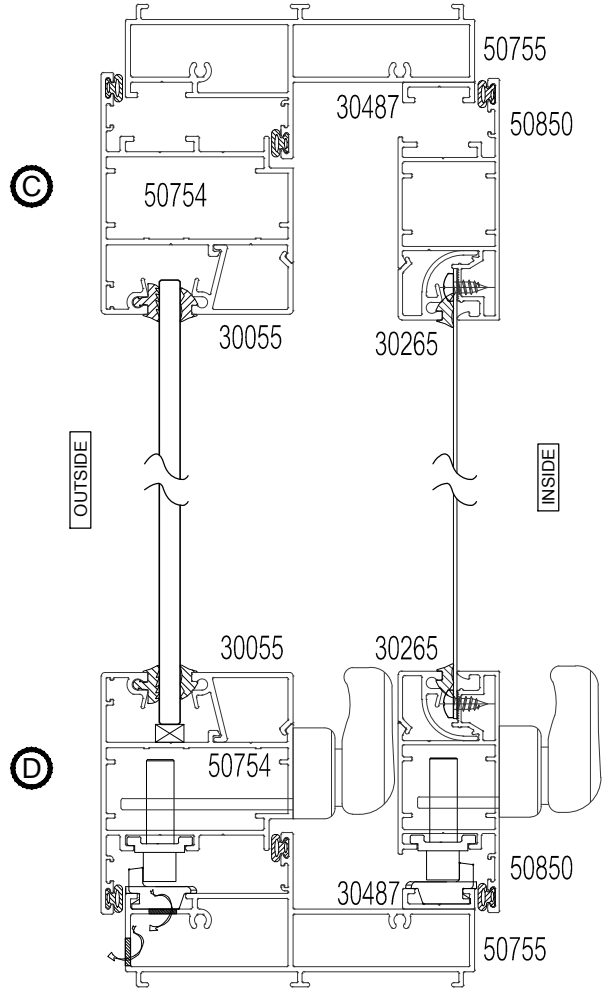
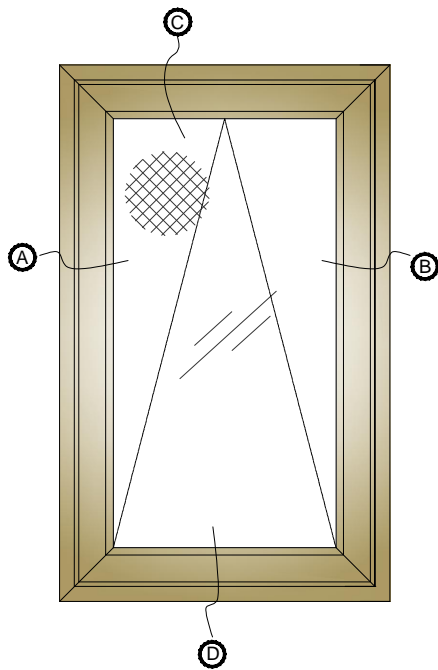
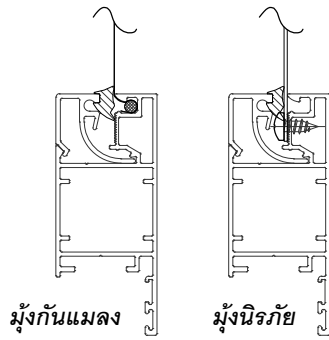



AWNING & CASEMENT WINDOW

GROUP
02

DETAIL
04

หน้าต่างบานเปิดร่อง Groove

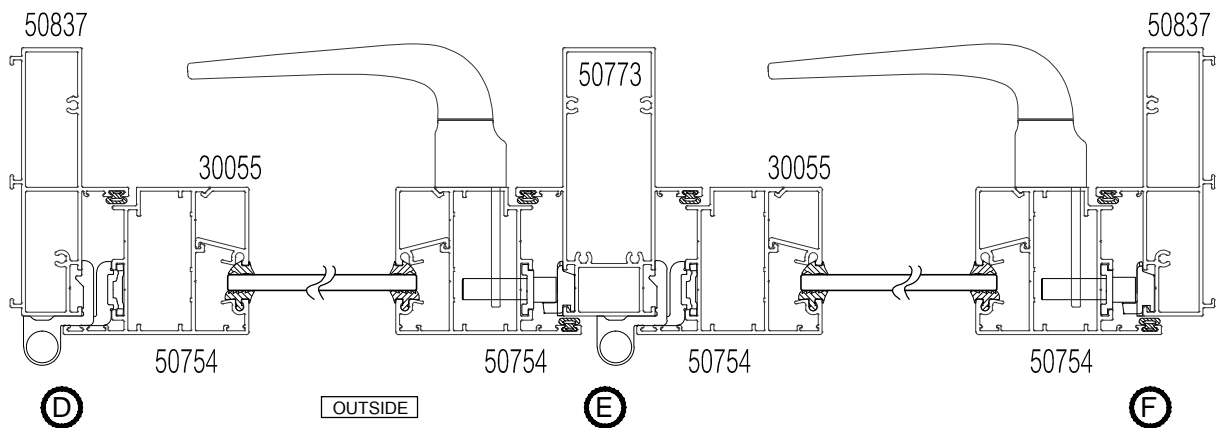
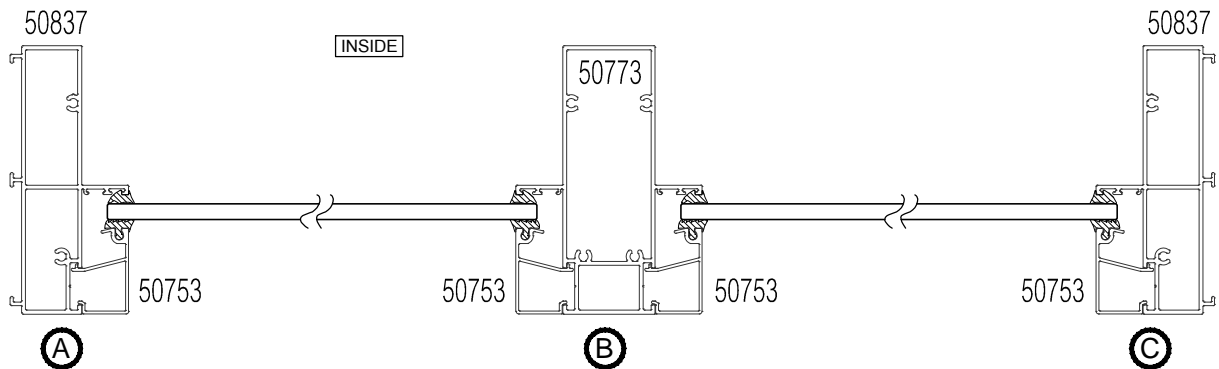
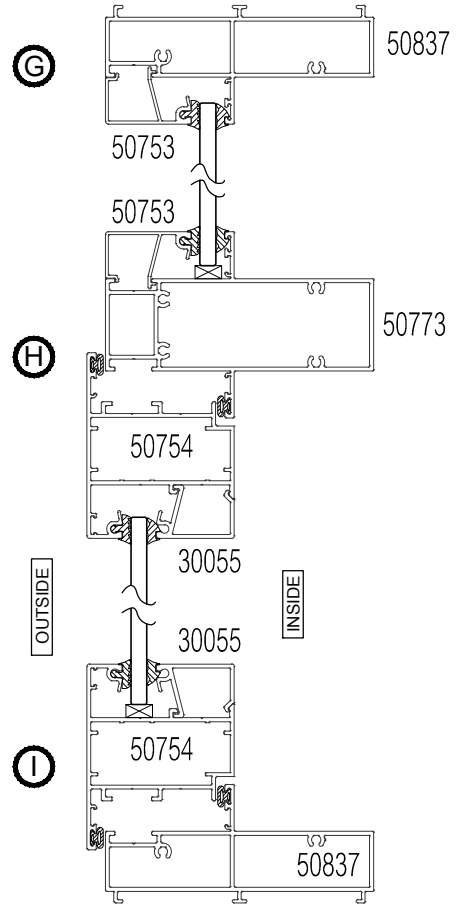
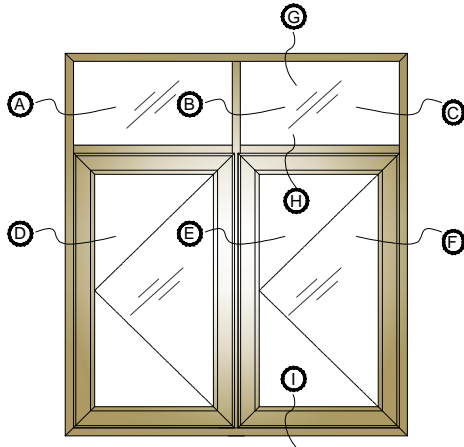

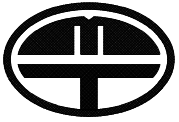

DOUBLE DOORS OPEN

GROUP
02

DETAIL
05

ประตูบานเปิดร่อง Groove

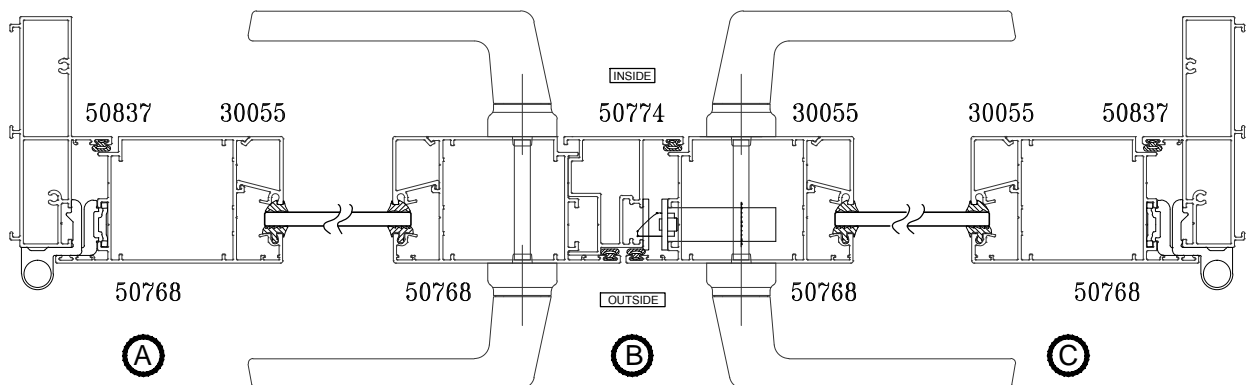
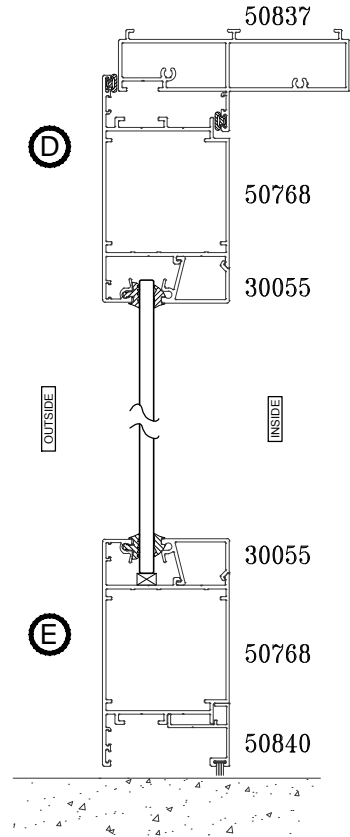
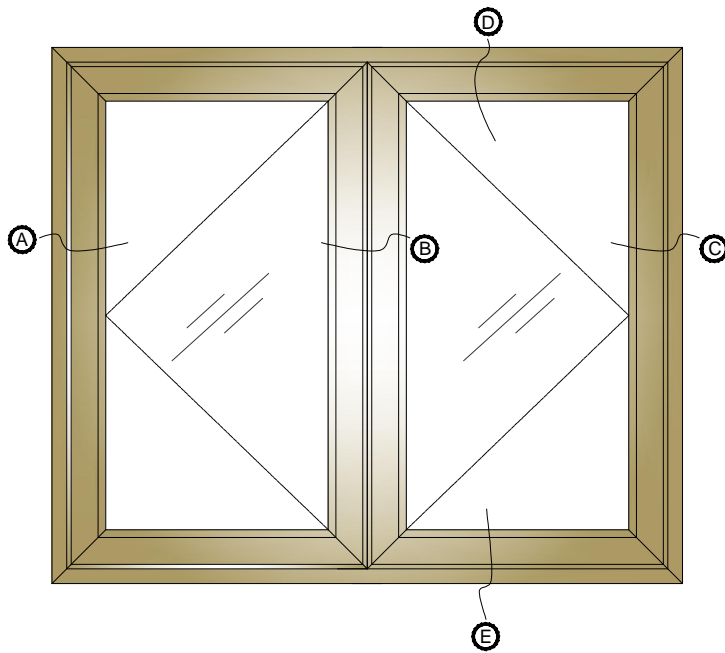

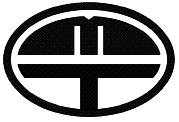

DOUBLE DOORS OPEN

GROUP
02

DETAIL
06

ประตูบานเปิดร่อง Groove

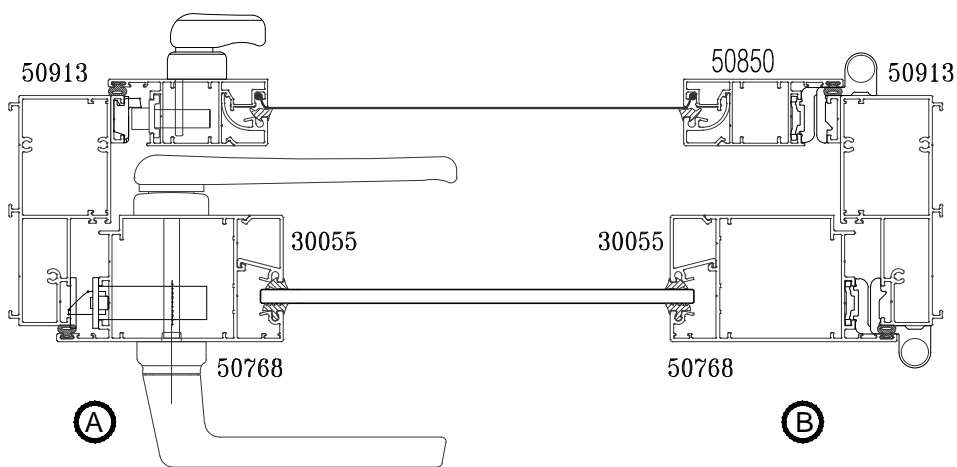
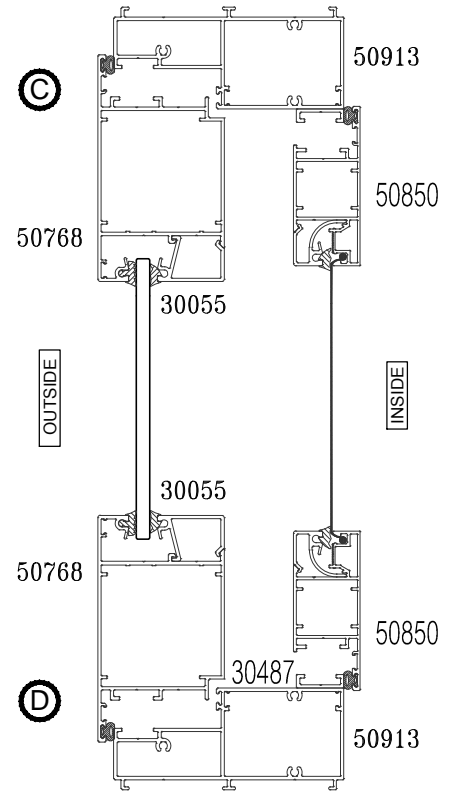
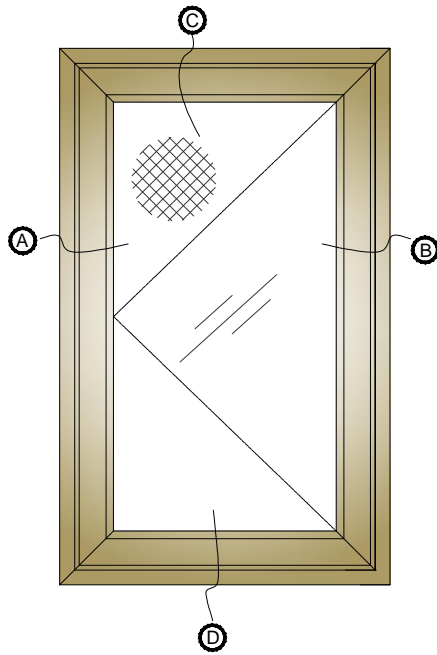



AWNING & CASEMENT WINDOW

GROUP
02

PROFILE
01

Groove

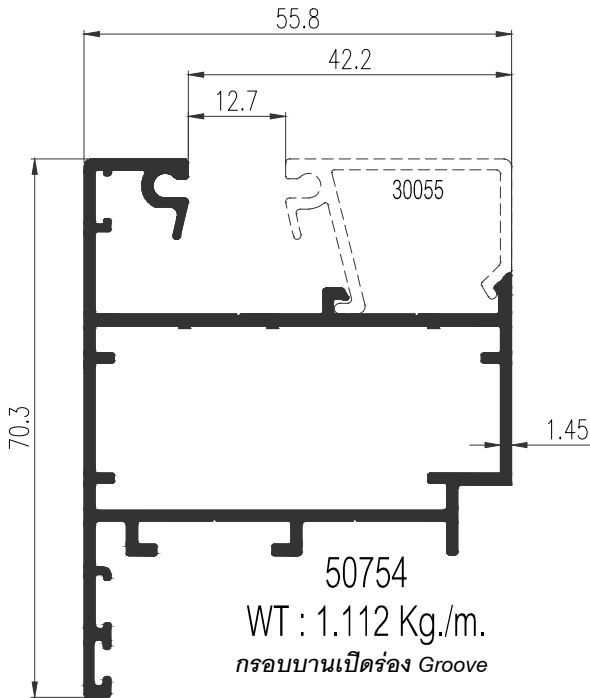

50754
WT : 1.112 Kg./m.
กรอบบานเปิดร่อง Groove

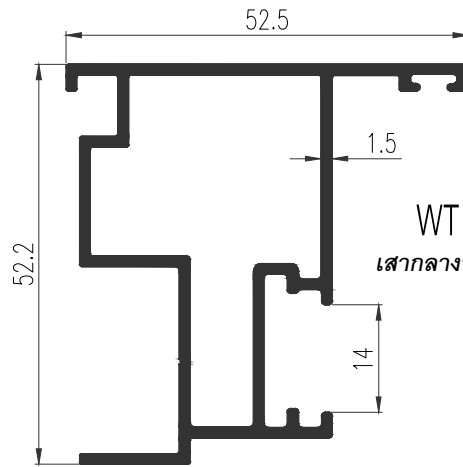

50774
WT : 0.873 Kg./m.
เสากลางบานเปิดร่อง GROOVE

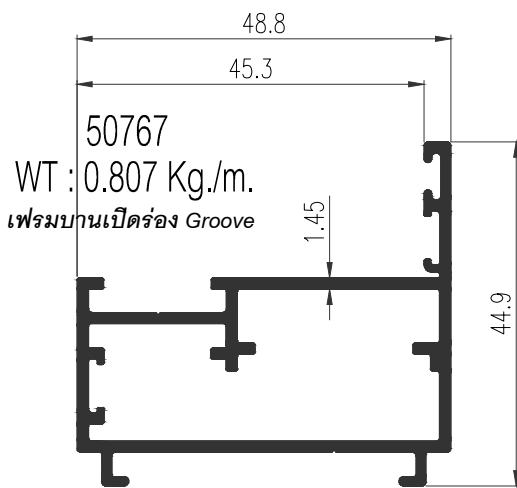

50767
WT : 0.807 Kg./m.
เฟรมบานเปิดร่อง Groove

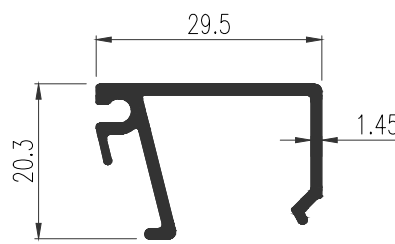

30055 (GL 6mm.)
WT : 0.315 Kg./m.
คิ้วบานเปิดร่อง 12.7 มม.

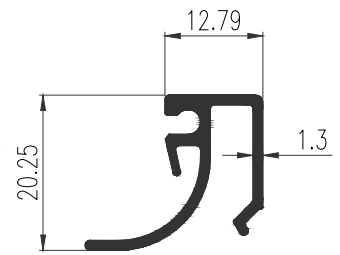

30265 (GL 24mm.)
WT : 0.253 Kg./m.
คิ้วบานเปิดร่อง 29.4 มม.

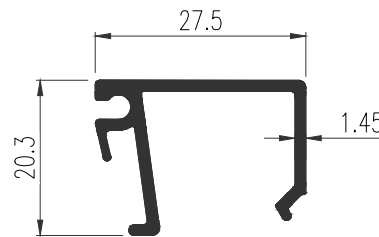

30056 (GL 8mm.)
WT : 0.304 Kg./m.
คิ้วบานเปิดร่อง 14.7 มม.

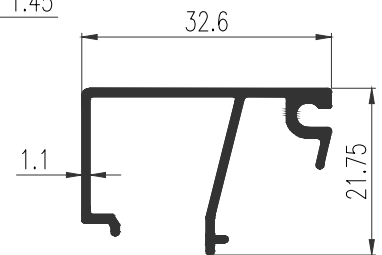

50753 (GL 6mm.)
WT : 0.287 Kg./m.
คิ้วช่องแสงร่อง Groove

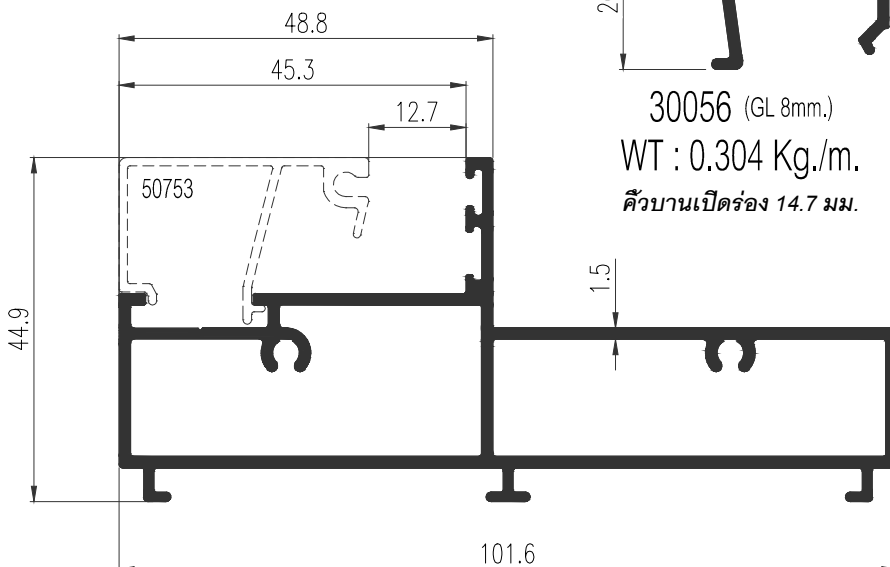

50755
WT : 1.338 Kg./m.
เฟรมบานเปิด 4 นิ้วร่อง Groove

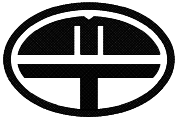

AWNING & CASEMENT WINDOW

GROUP
02

PROFILE
02

Groove

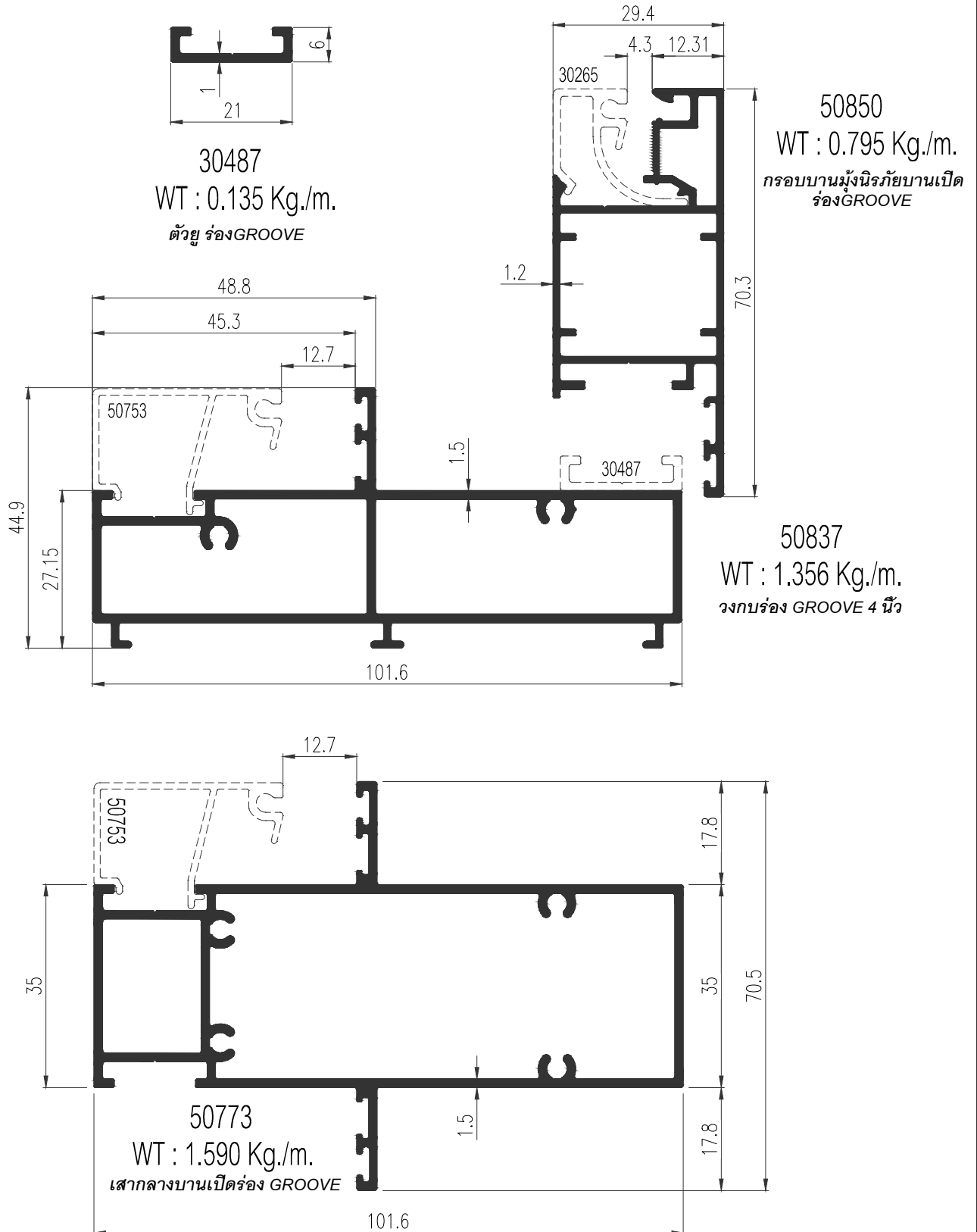

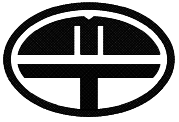

AWNING & CASEMENT WINDOW

GROUP
02

PROFILE
03

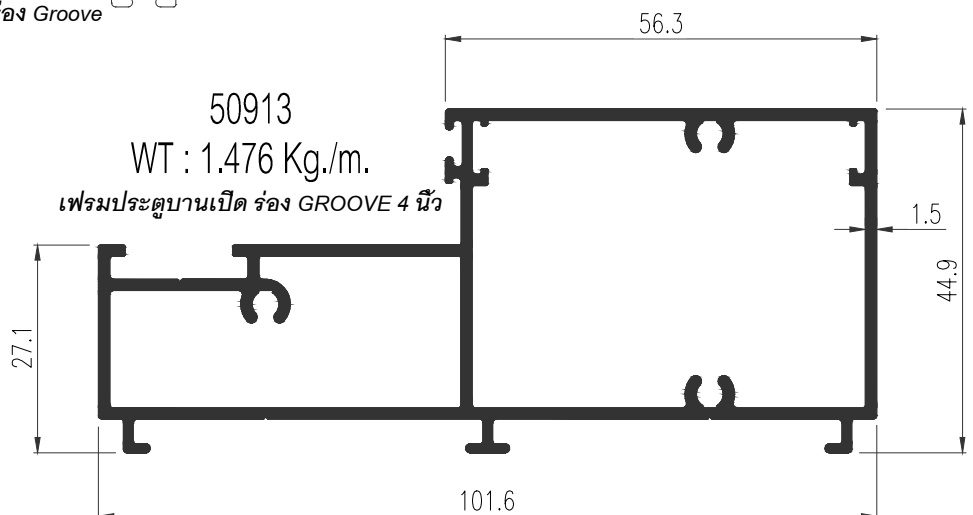
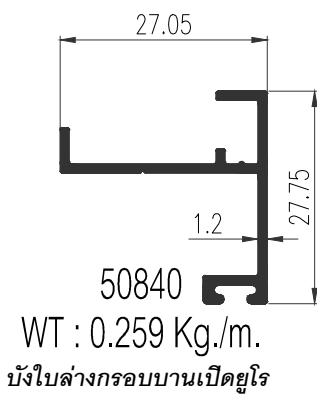
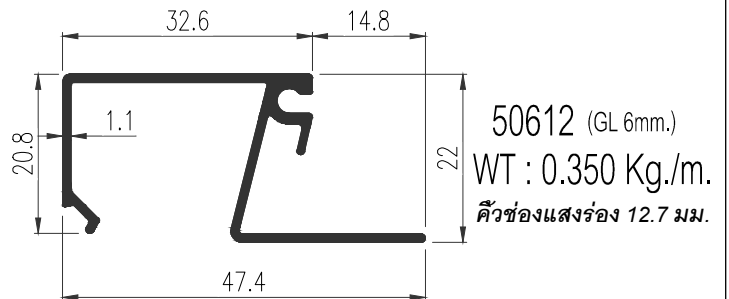
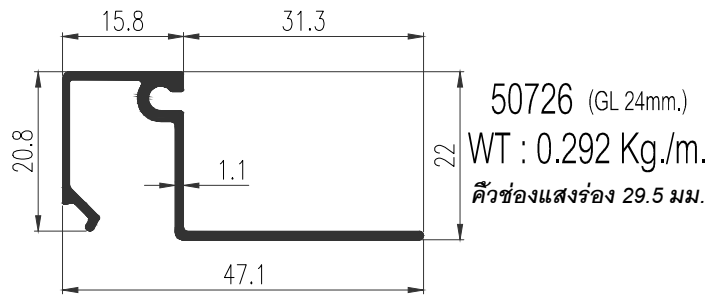
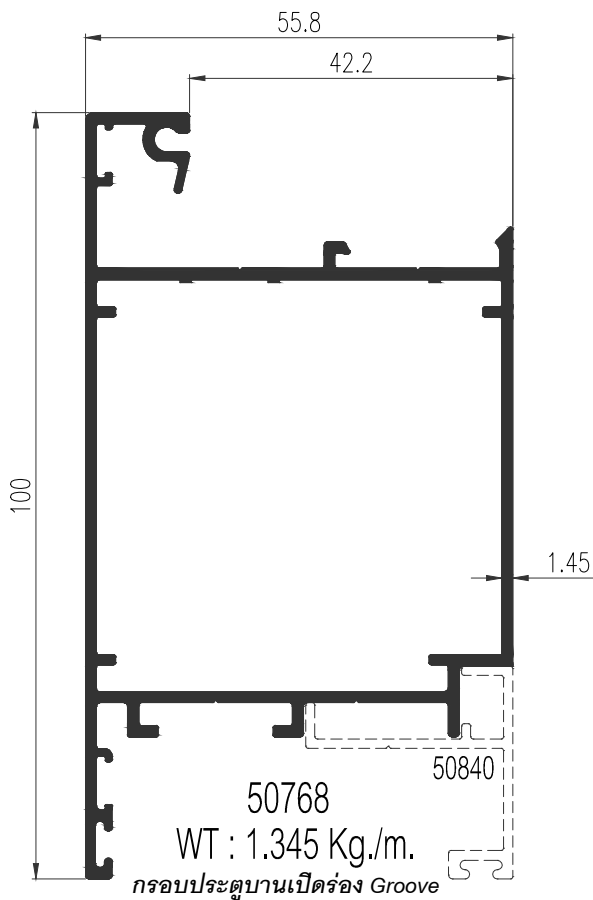
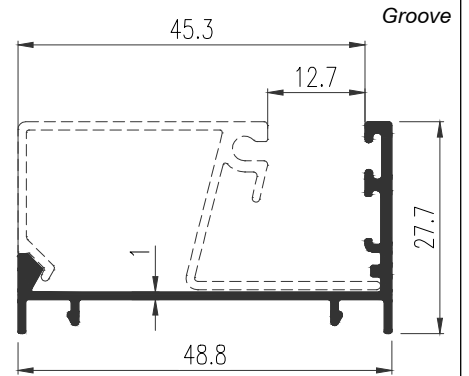
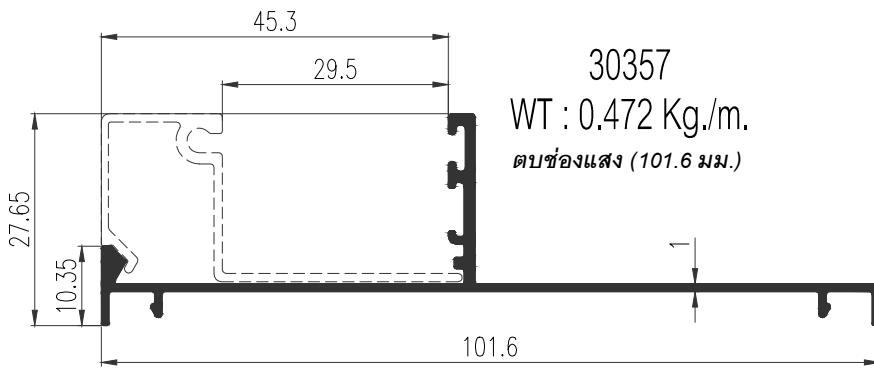

GROUP 03

AWNING & CASEMENT WINDOW NON GROOVE
WITH FIXED WINDOWS

ชุดหน้าต่างบานกระทุ้ง และบานเปิด
พร้อมช่องแสงติดตาย

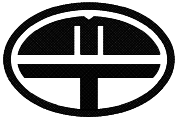

AWNING & CASEMENT WINDOW

GROUP
03

DETAIL
01

หน้าต่างบานเปิด Non Groove

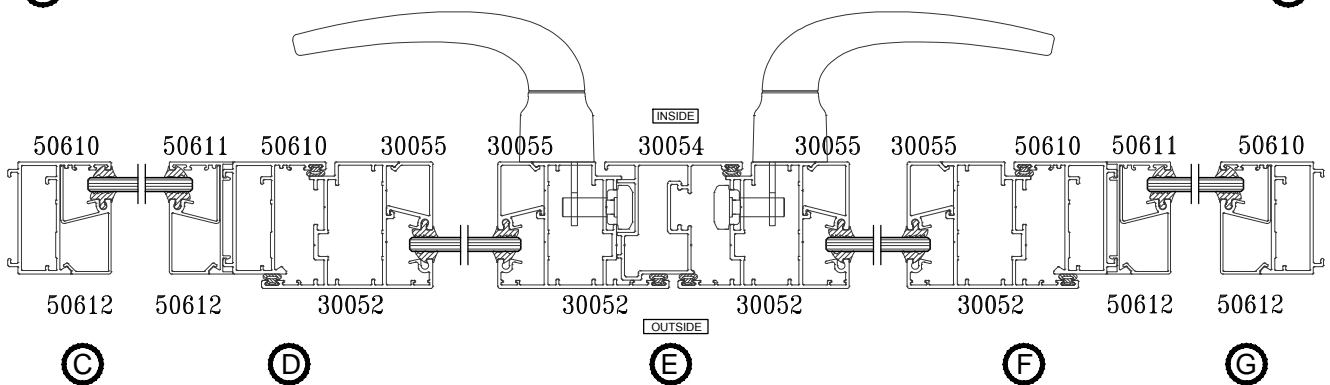
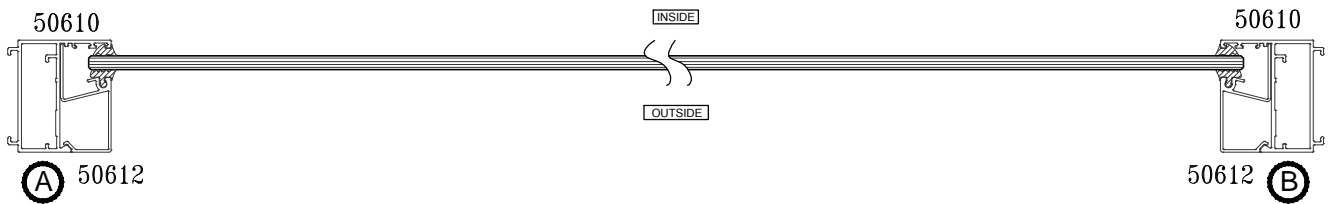
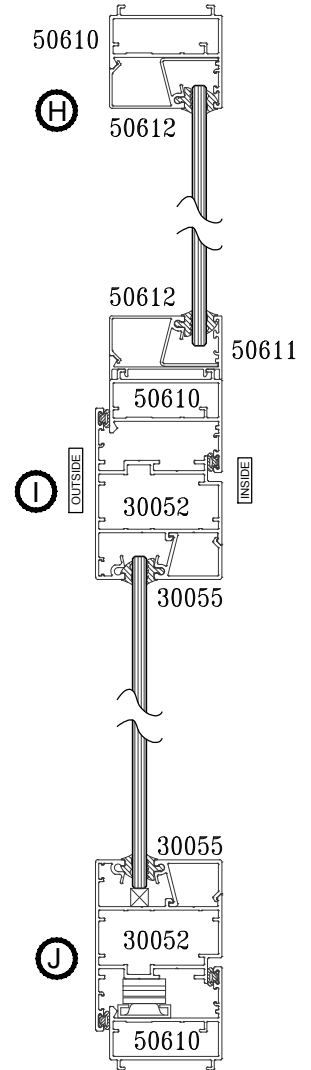
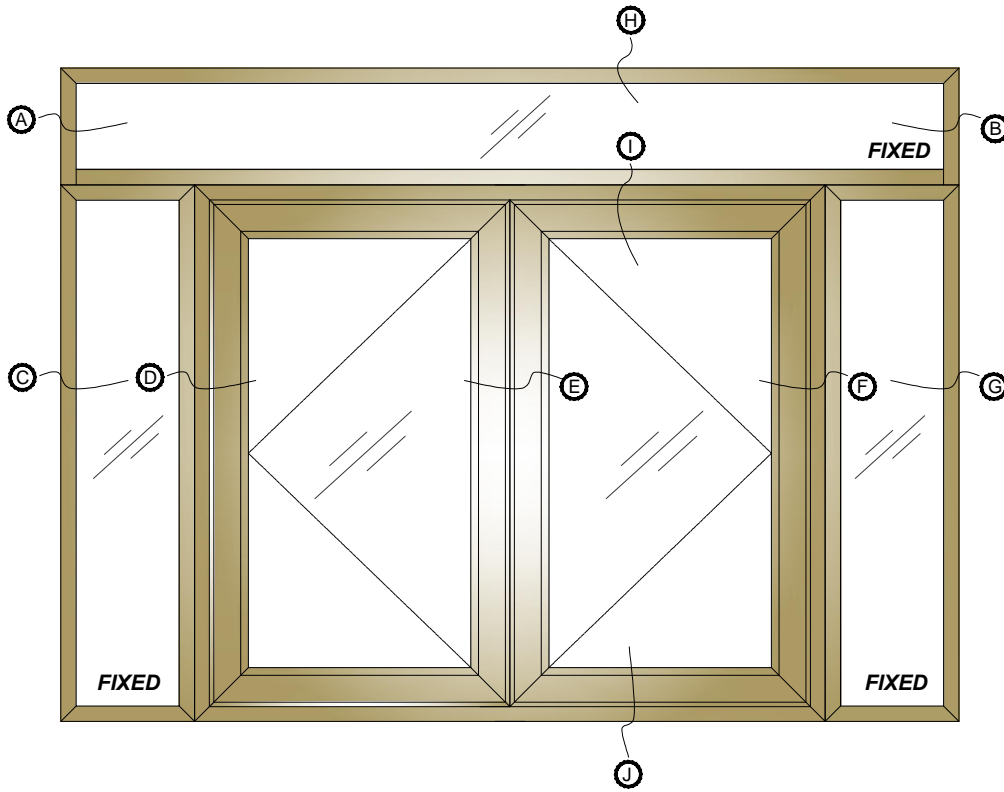



AWNING & CASEMENT WINDOW

GROUP
03

DETAIL
02

หน้าต่างบานเปิด Non Groove

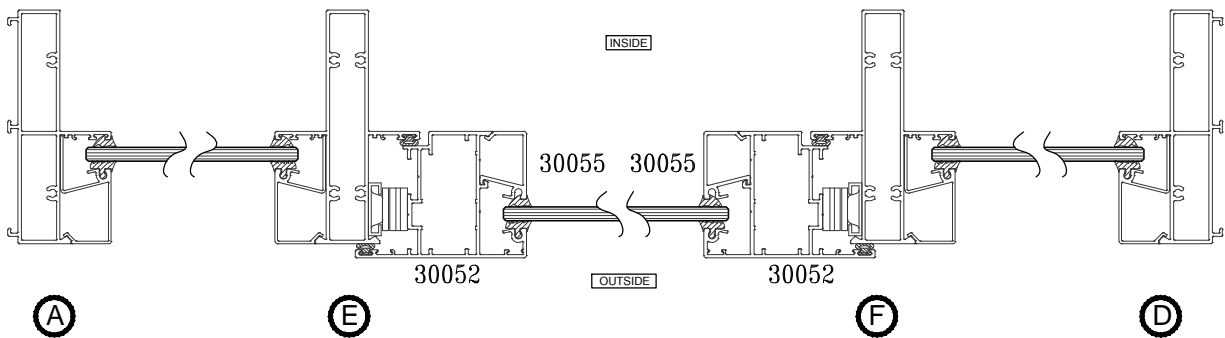
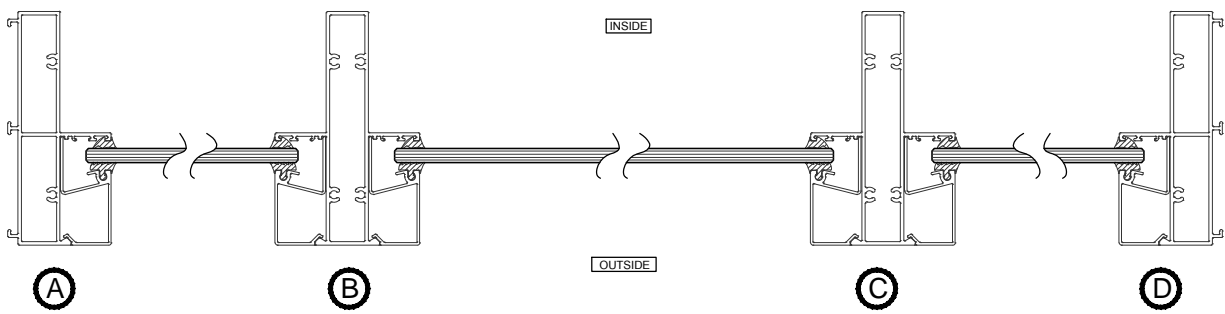
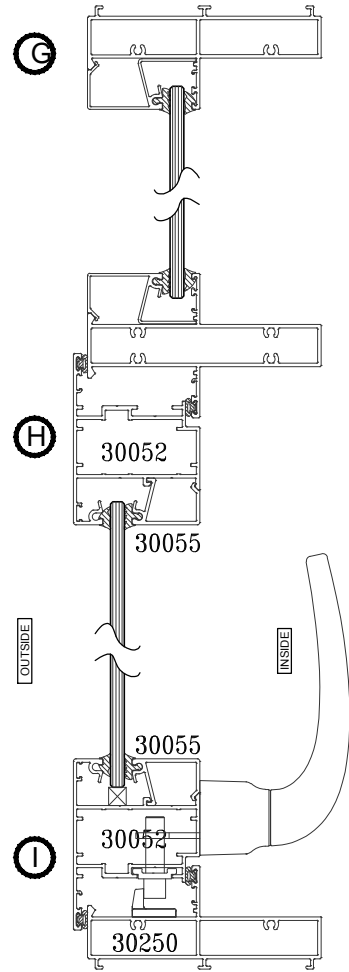
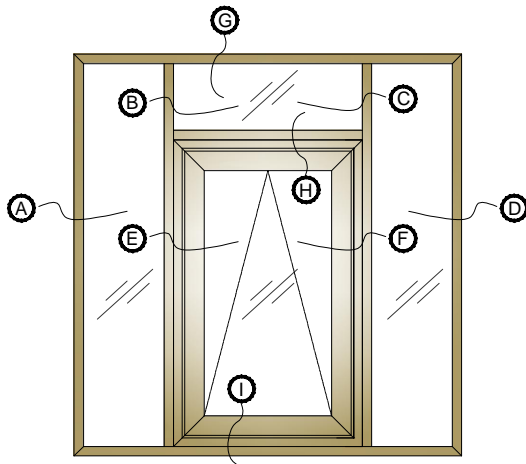

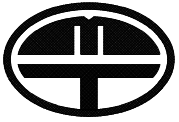

AWNING & CASEMENT WINDOW

GROUP
03

DETAIL
03

หน้าต่างบานเปิด Non Groove

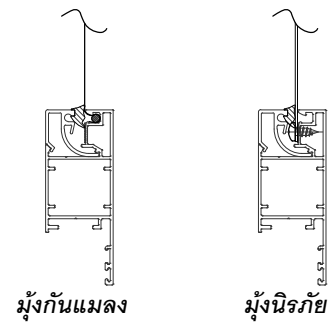
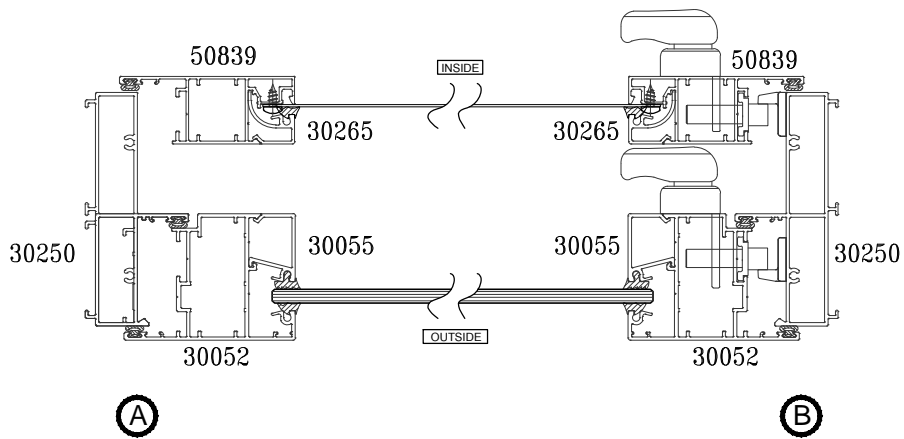
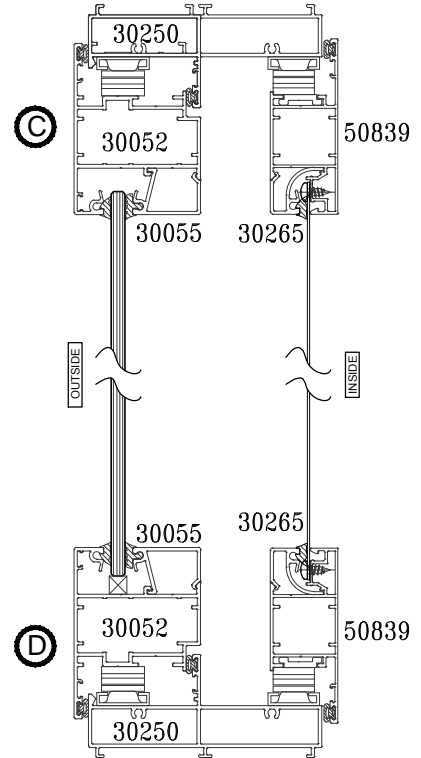
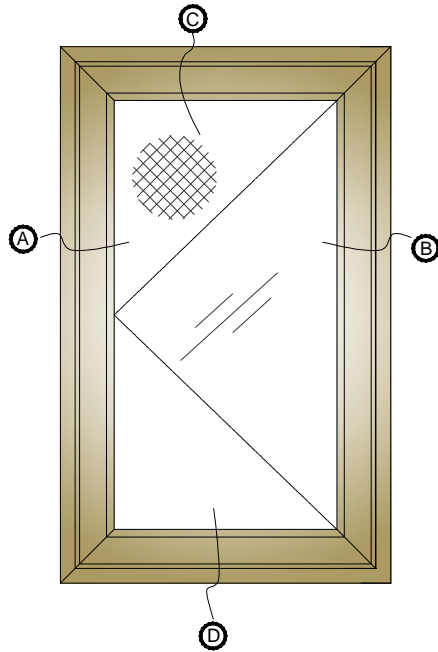

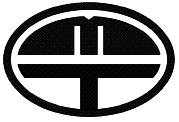

AWNING & CASEMENT WINDOW

GROUP
03

DETAIL
04

หน้าต่างบานเปิด Non Groove

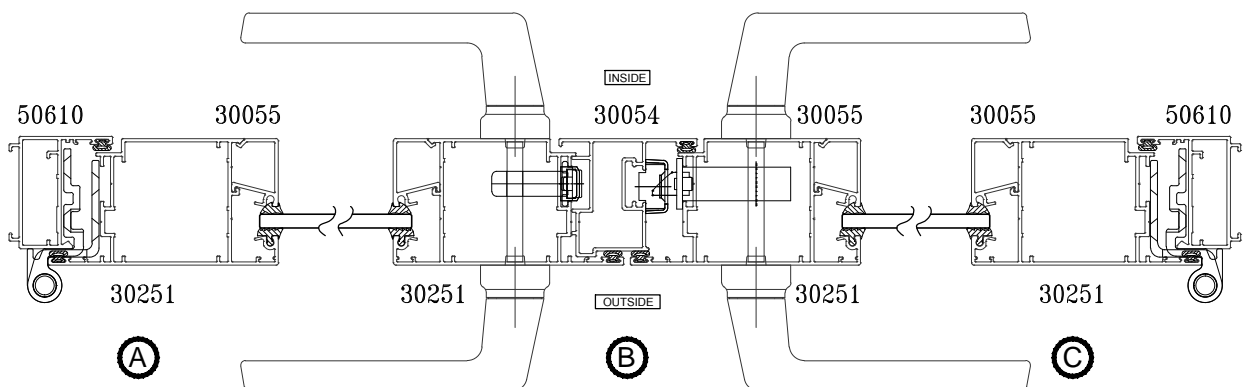
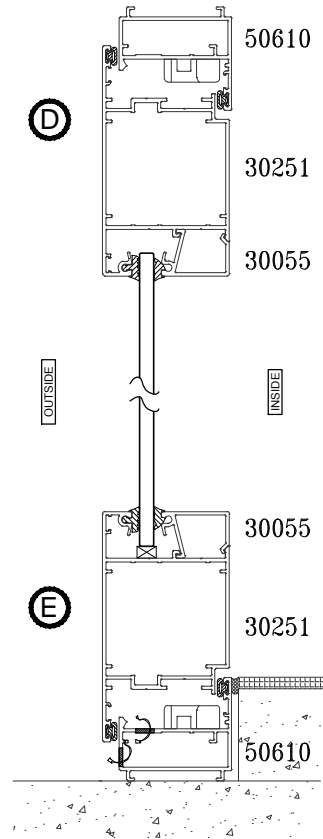
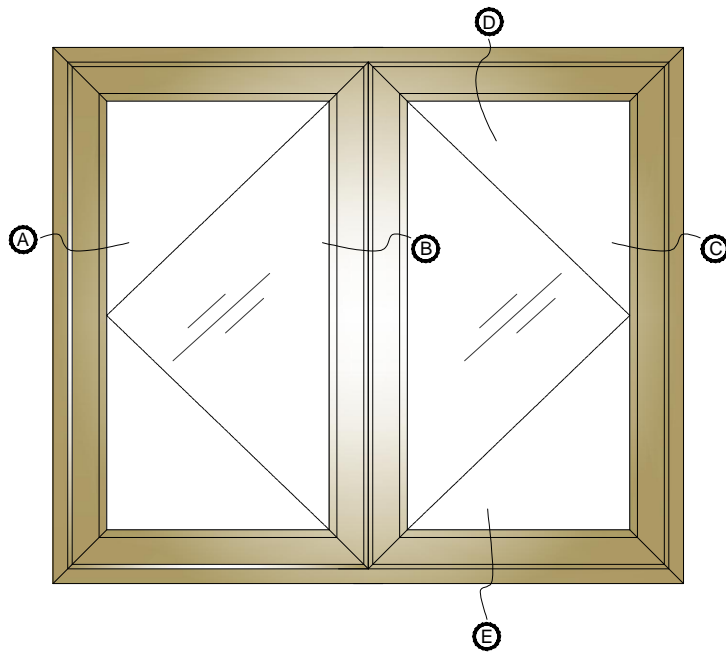



AWNING & CASEMENT WINDOW

GROUP
03

PROFILE
01

Non Groove

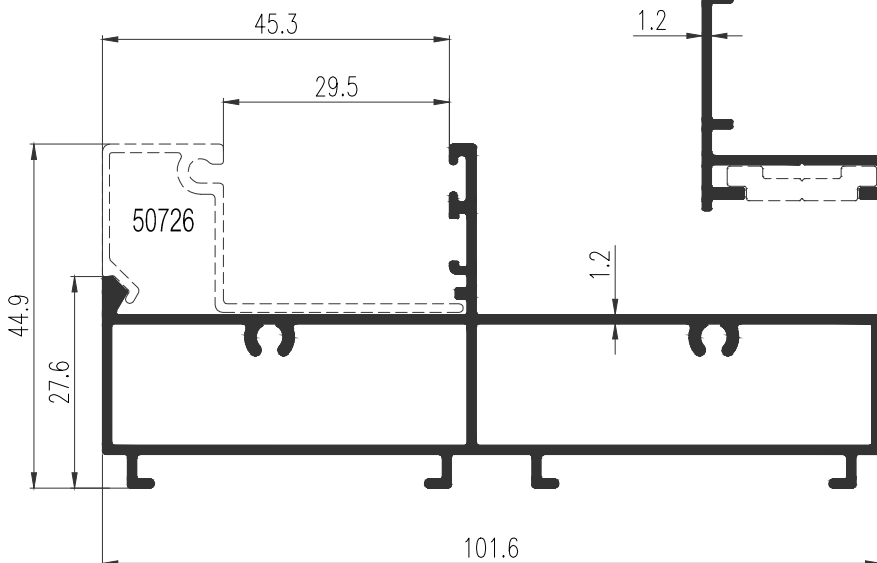
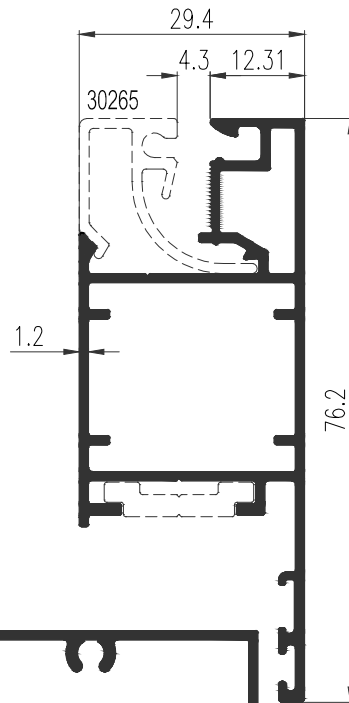
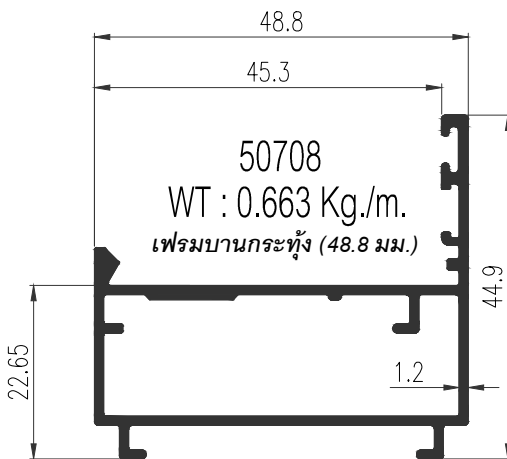
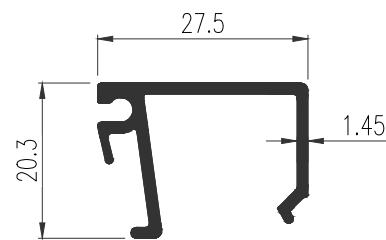
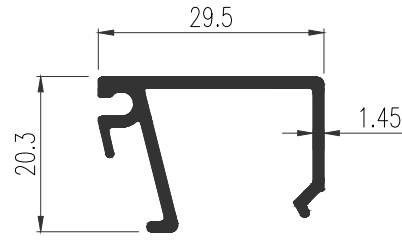
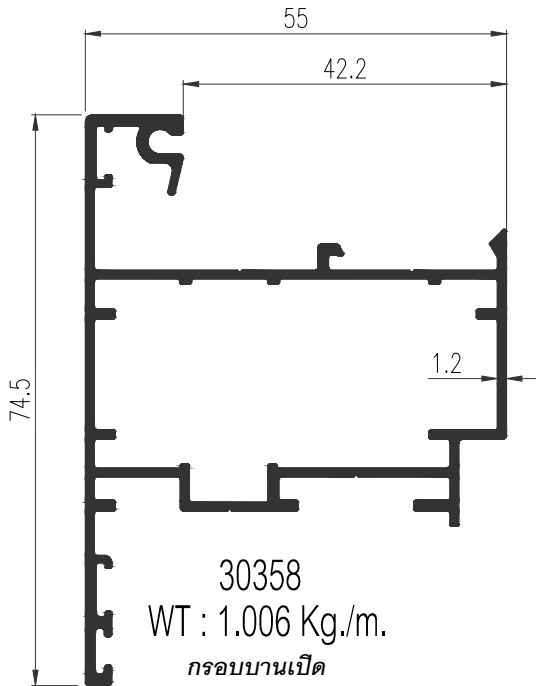

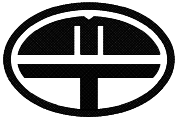

AWNING & CASEMENT WINDOW

GROUP
03

PROFILE
02

30250
WT : 1.306 Kg./m.
เฟรมบานเปิด 4 นิ้ว

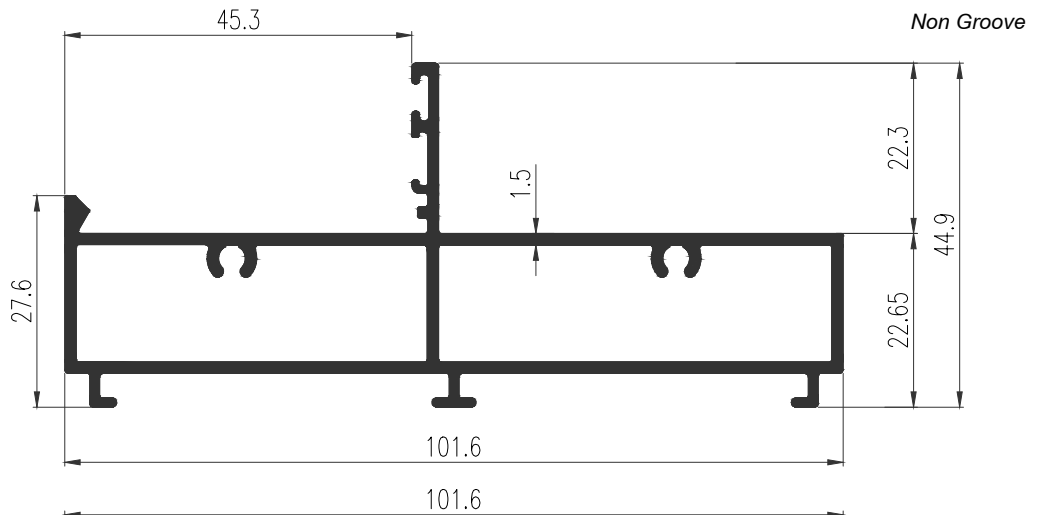

30252
WT : 1.398 Kg./m.
ชอยกลาง 4 นิ้ว

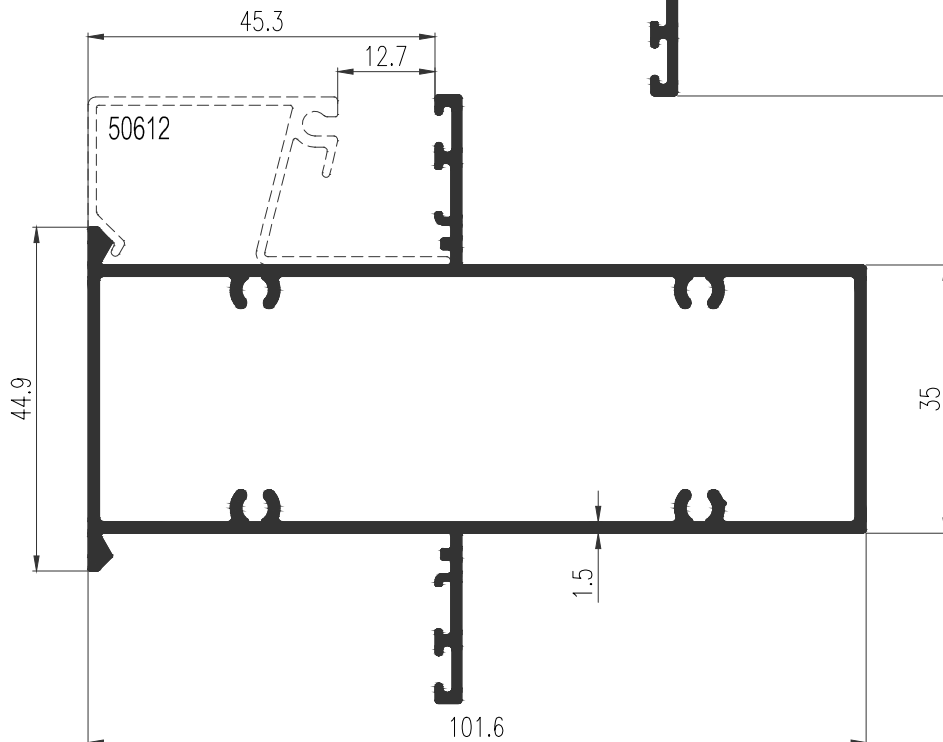
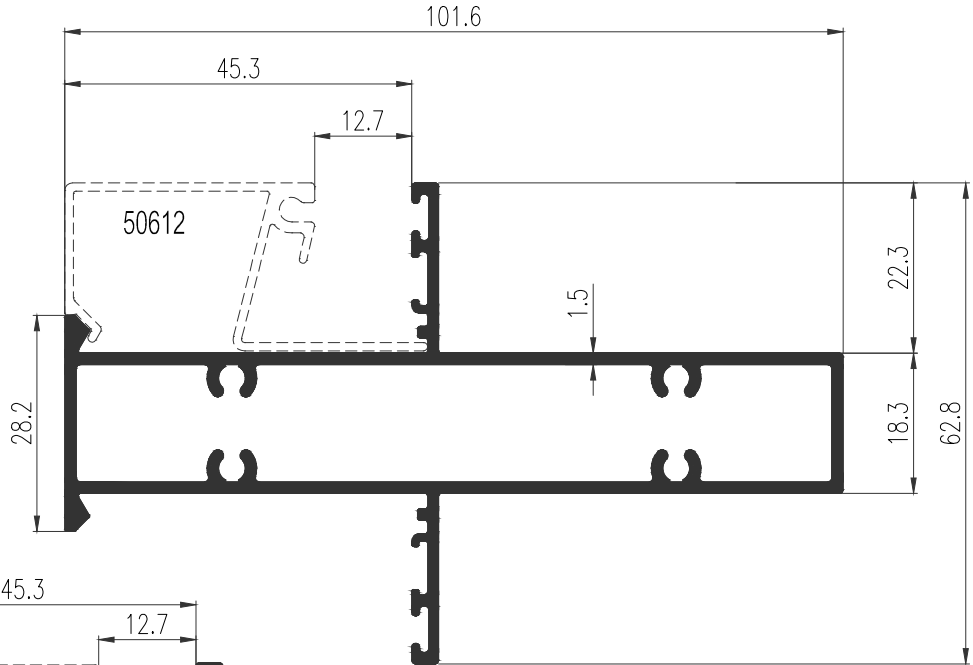

50838
WT : 1.540 Kg./m.
เสาบานเปิด 35

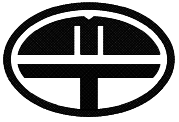

AWNING & CASEMENT WINDOW

GROUP
03

PROFILE
03

Non Groove

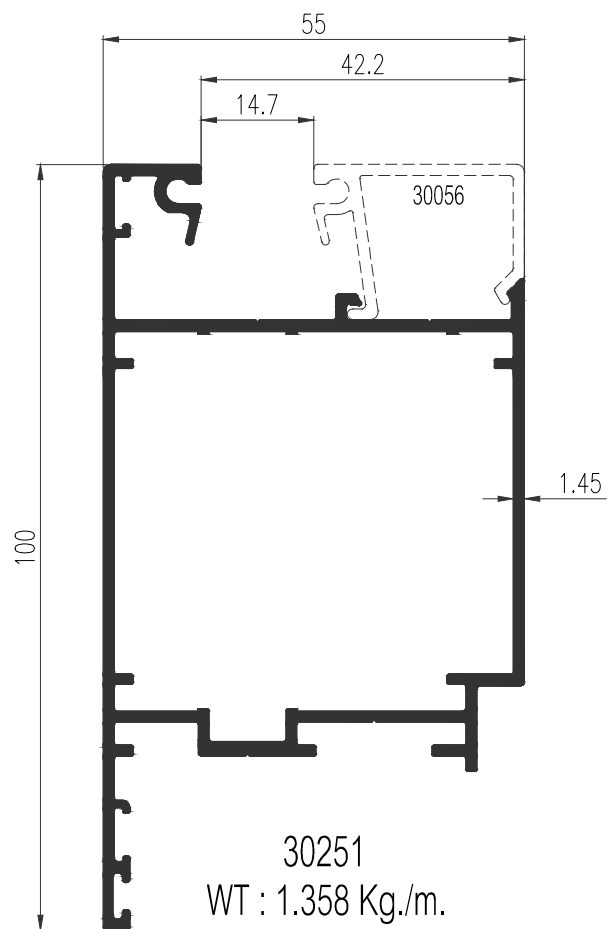
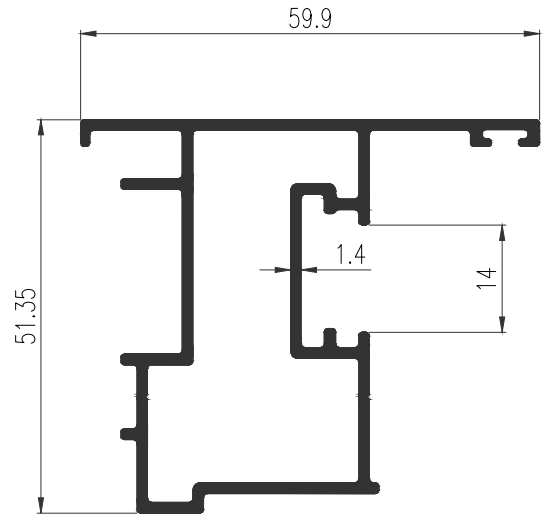
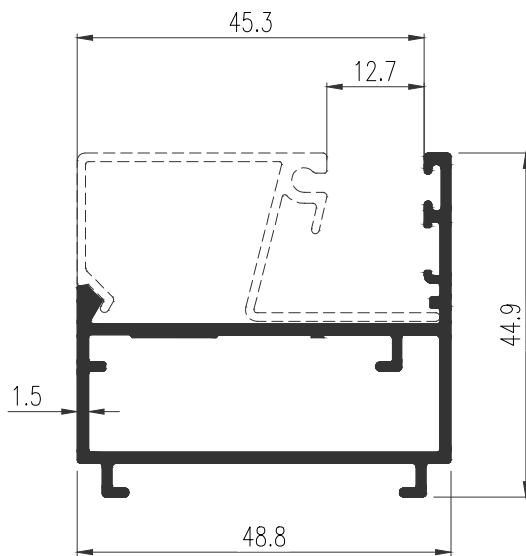
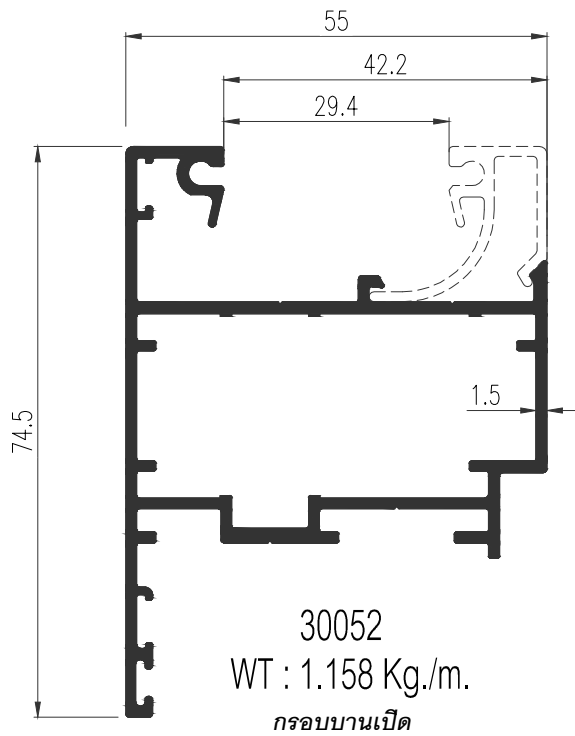
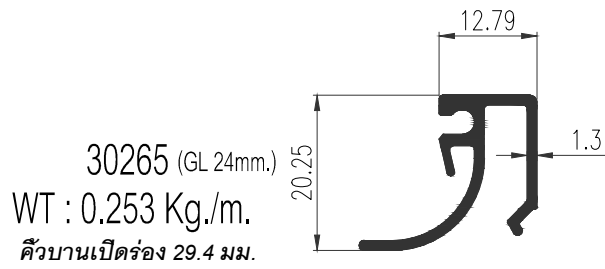



AWNING & CASEMENT WINDOW

GROUP
03

PROFILE
04

Non Groove

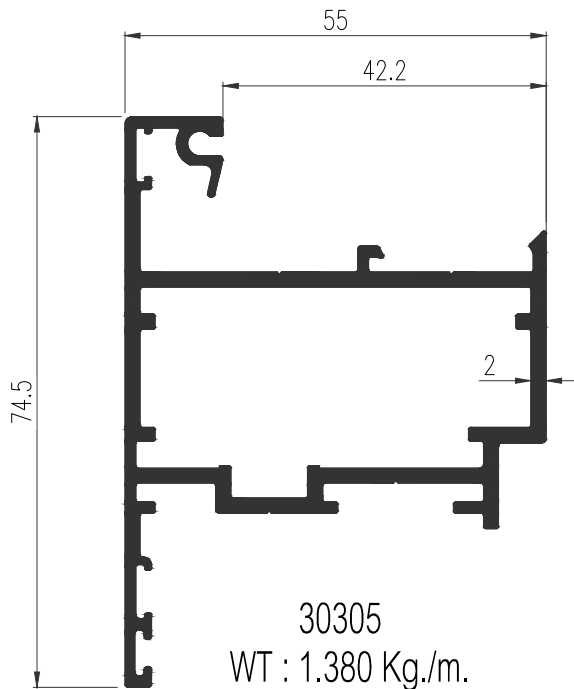

30305
WT : 1.380 Kg./m.
กรอบบานเปิด

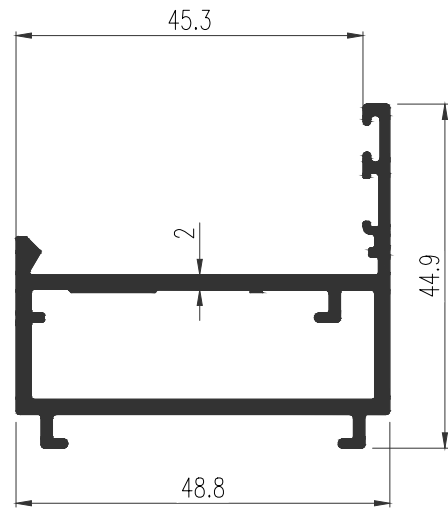

50675
WT : 0.924 Kg./m.
เฟรมบานกระทุ้ง (48.8 มม.)

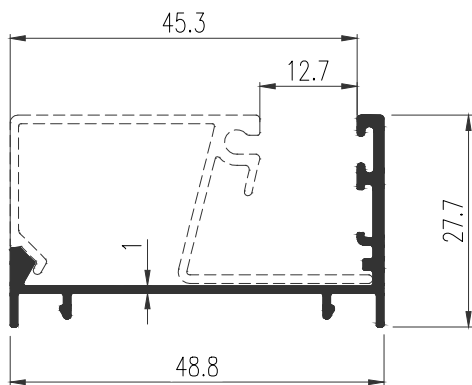

50611
WT : 0.329 Kg./m.
ตบช่องแสง (48.8 มม.)

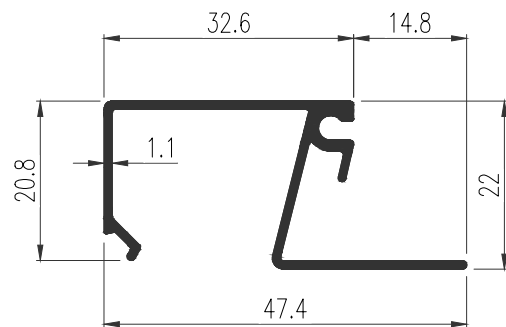

50612 (GL 6mm.)
WT : 0.350 Kg./m.
คิ้วช่องแสงร่อง 12.7 มม.

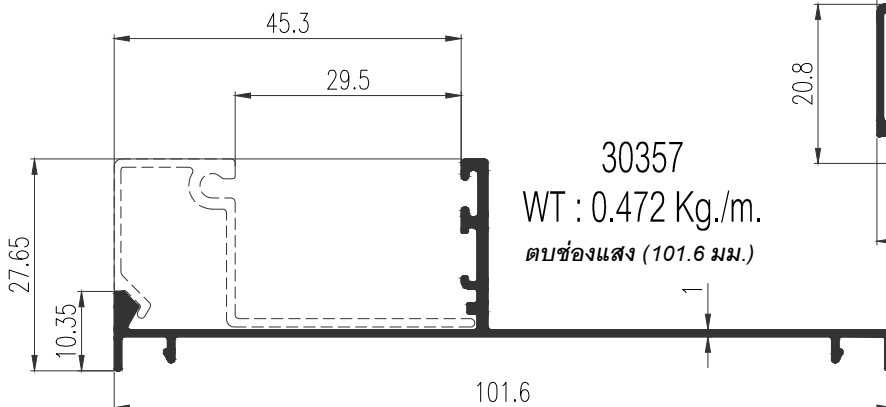

30357
WT : 0.472 Kg./m.
ตบช่องแสง (101.6 มม.)

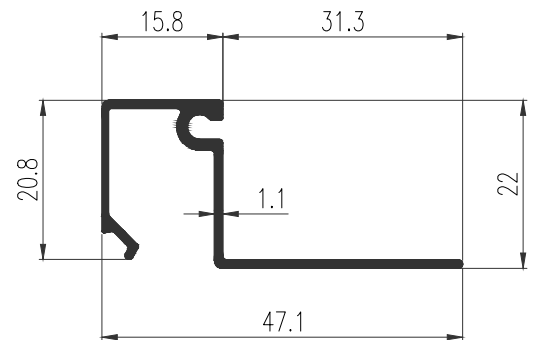

50726 (GL 24mm.)
WT : 0.292 Kg./m.
คิ้วช่องแสงร่อง 29.5 มม.



MUANGTHONG ALUMINIUM INDUSTRY CO., LTD.
 66 M.11 Soi Vitalai, Bangna-Trad., Km.20, Bangchalong,
 Banglee Samutprakarn 10540, Thailand
 Tel: +66 2 337-2348-50 Fax: +66 2 337-2347
 www.mtaluminium.com

SUPPORTS THICK GLASS

GLASS 6mm.
 GLASS 8mm.
 GLASS 10mm.

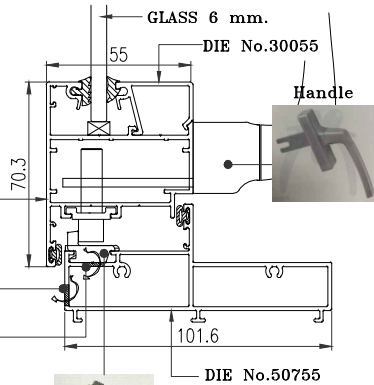

Lock plate

AWNING WINDOW

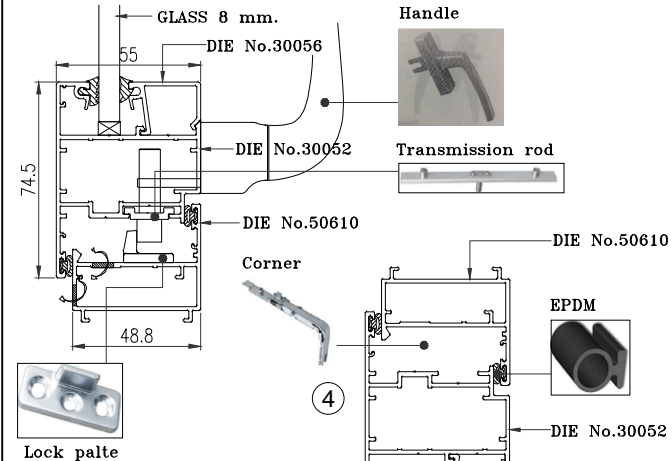

Lock palte

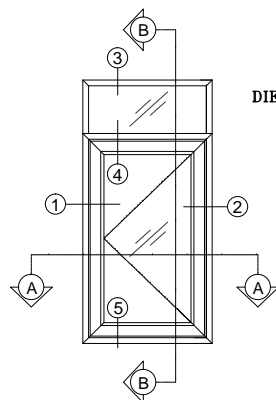

ELEVATION

CASEMENT WINDOW (Euro)

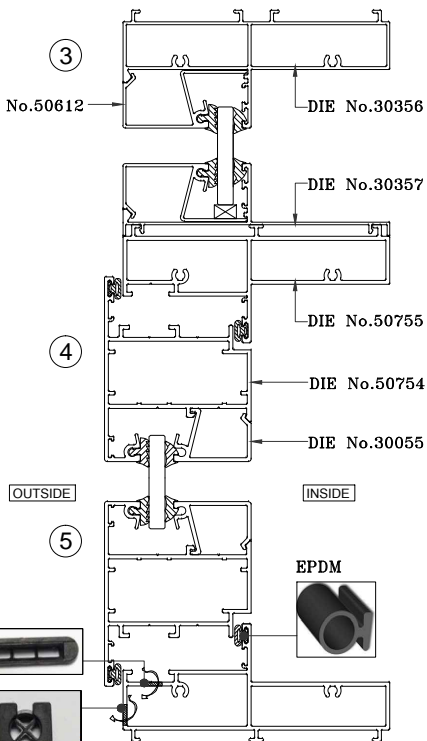

OUTSIDE

INSIDE

EPDM



SECTION-B
 VERTICAL SECTION DETAIL
 CASEMENT WINDOW (Euro) Groove

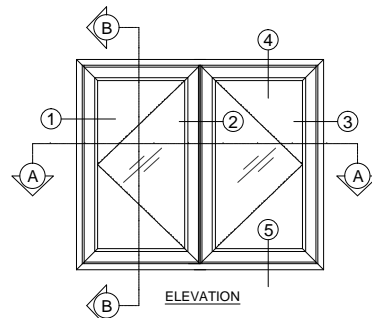

ELEVATION

DOUBLE CASEMENT WINDOW (Euro)

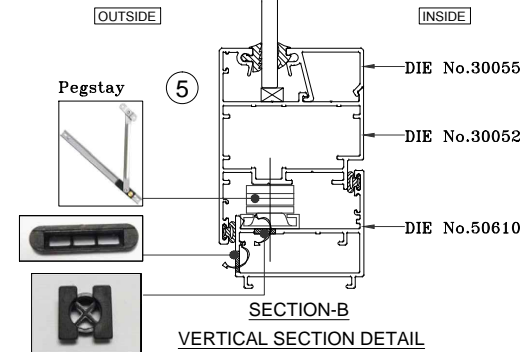

OUTSIDE

INSIDE

Pegstay



SECTION-B
 VERTICAL SECTION DETAIL
 DOUBLE CASEMENT WINDOW (Euro) Non Groove

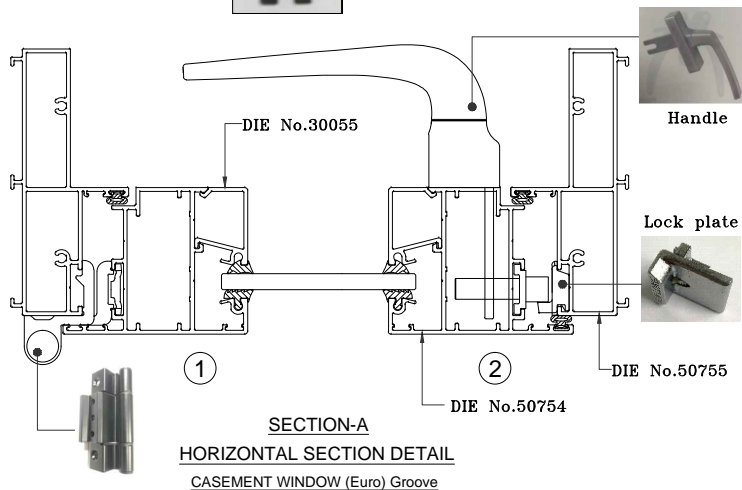

SECTION-A
 HORIZONTAL SECTION DETAIL
 CASEMENT WINDOW (Euro) Groove

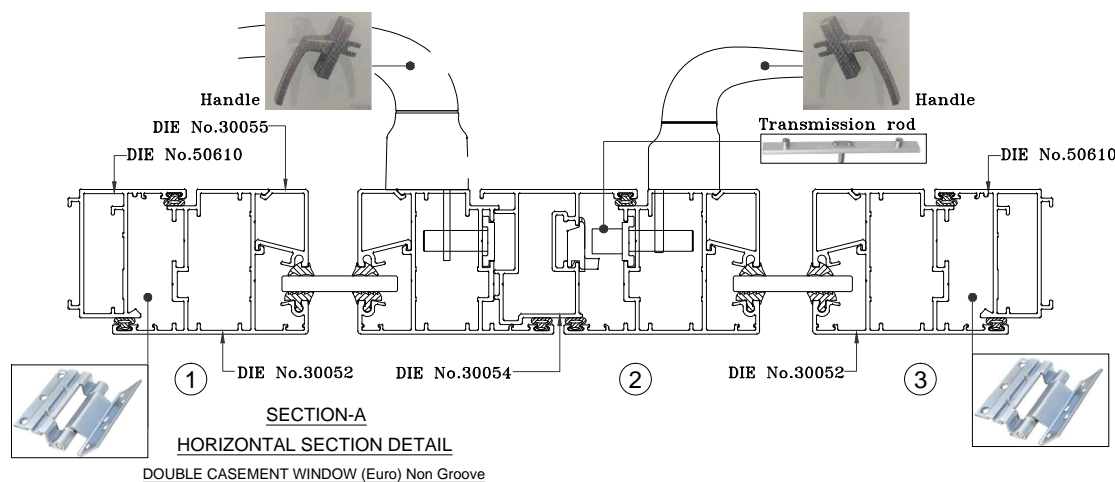

SECTION-A
 HORIZONTAL SECTION DETAIL
 DOUBLE CASEMENT WINDOW (Euro) Non Groove

GROUP 04

FOLDING & DOORS
WITH FIXED WINDOWS

ชุดประตูบานเฟี้ยม

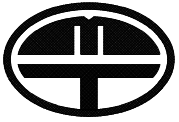

FOLDING & DOORS

GROUP
04

DETAIL
01

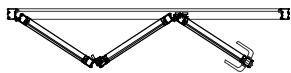
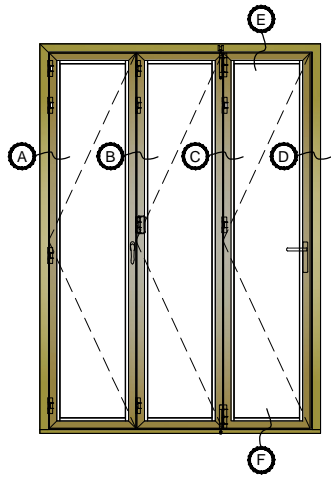

3-3-0

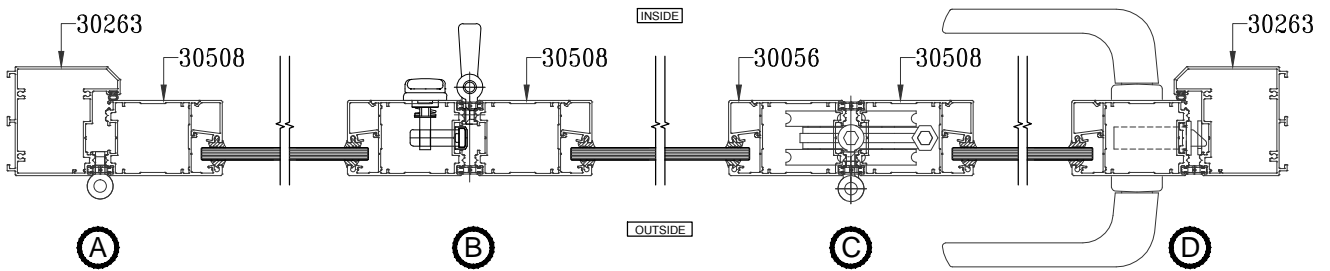
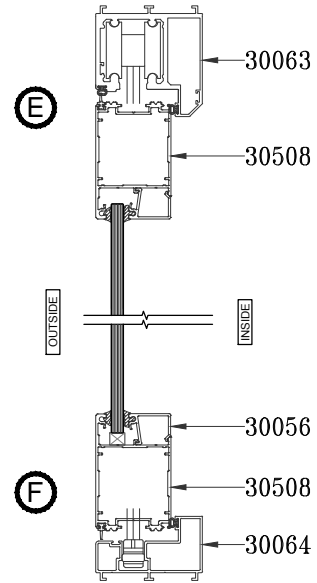

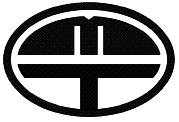

FOLDING & DOORS

GROUP
04

DETAIL
02

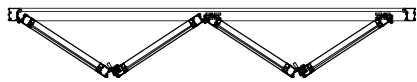
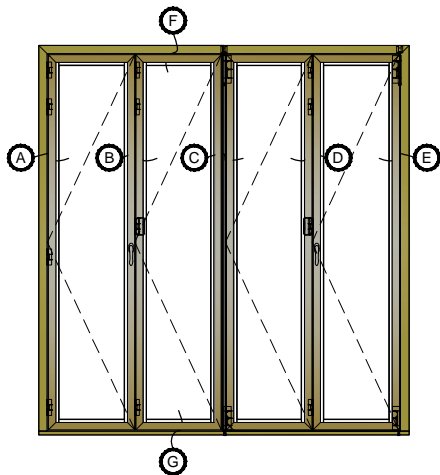

4-4-0

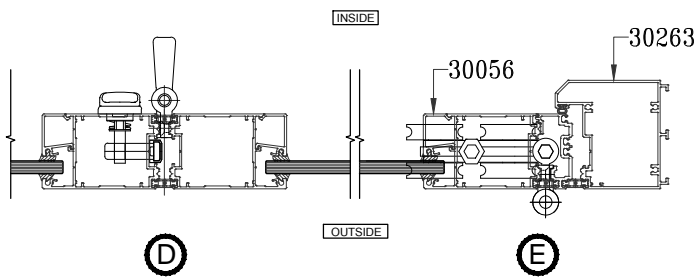
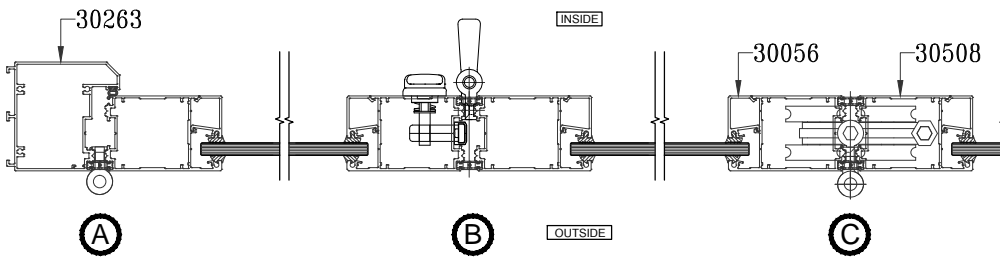
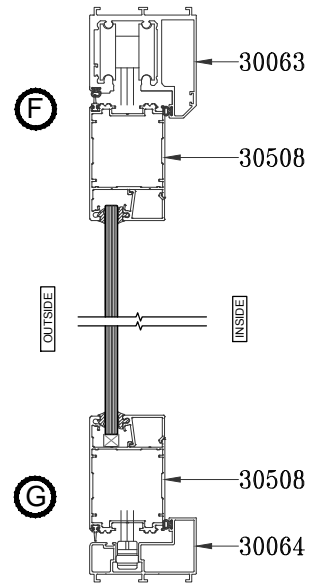



FOLDING & DOORS

GROUP
04

DETAIL
03

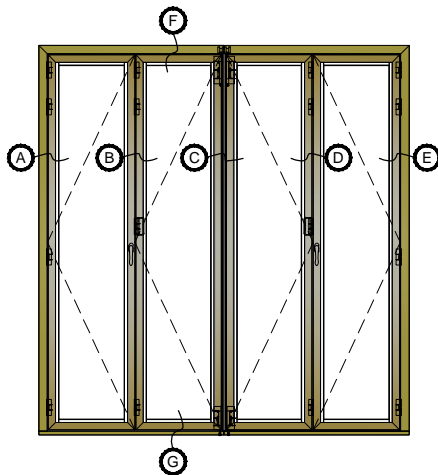

4-2-2

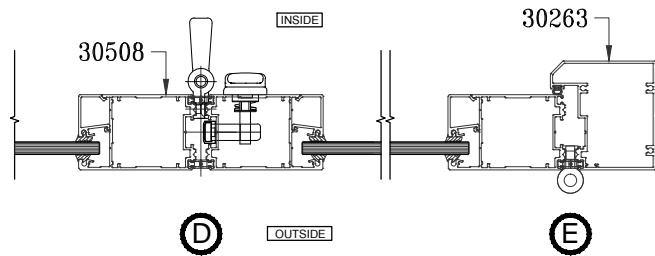
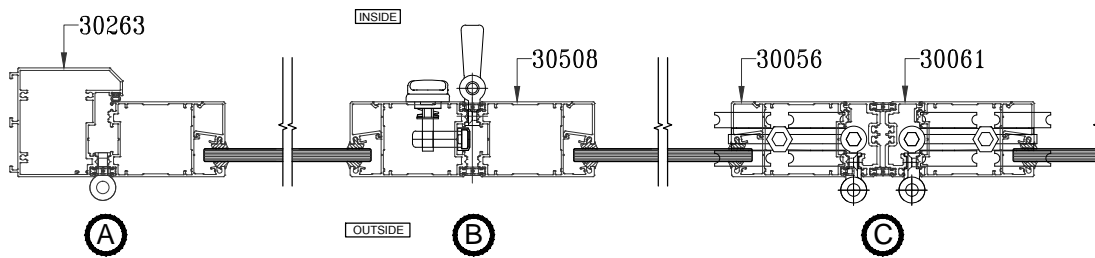
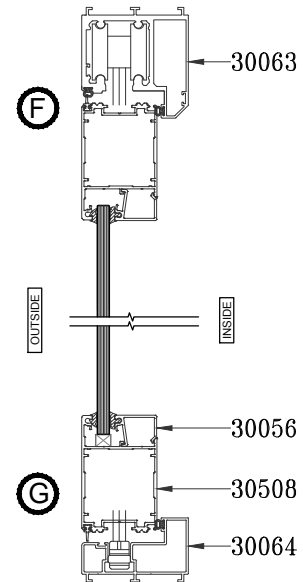

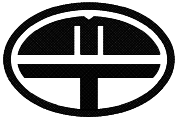

FOLDING & DOORS

GROUP
04

DETAIL
04

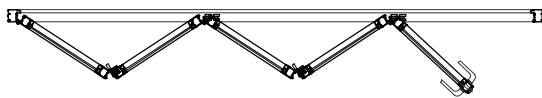
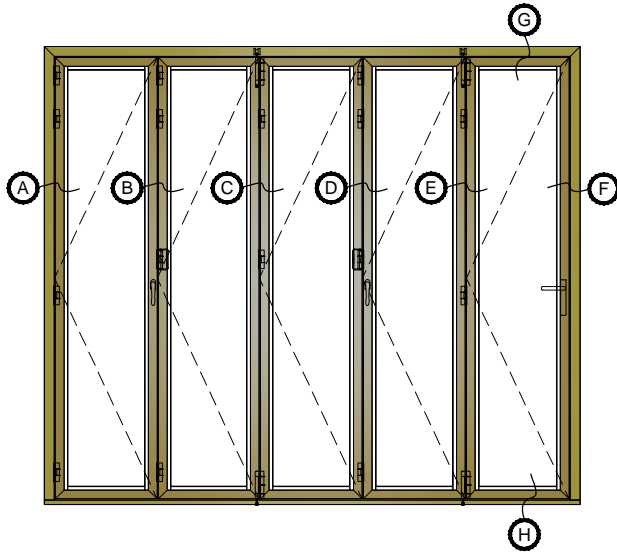

5-5-0

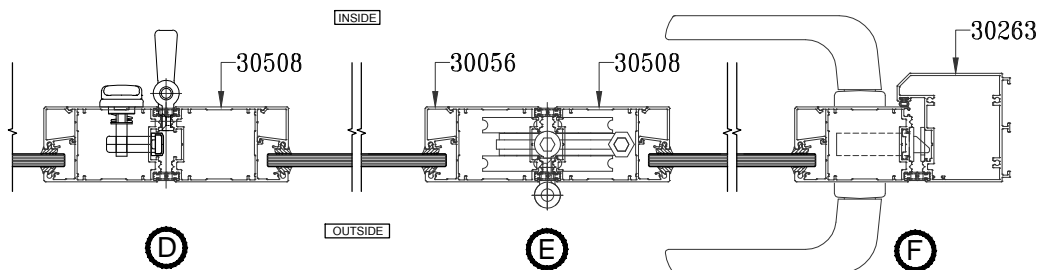
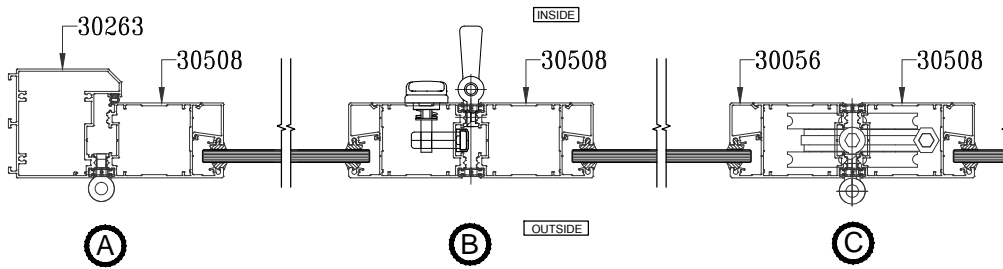
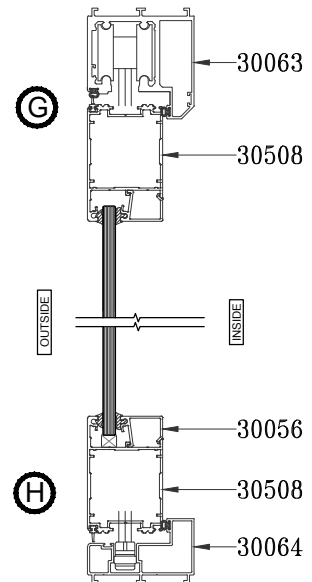

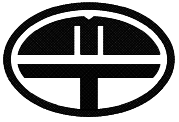

FOLDING & DOORS

GROUP
04

DETAIL
05

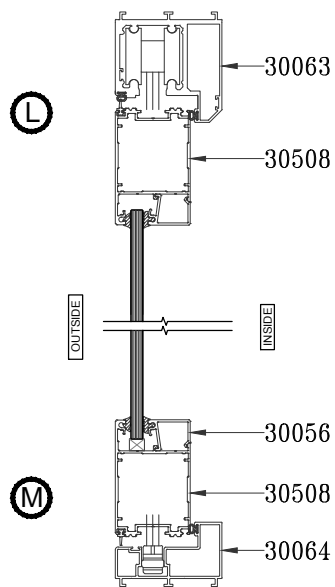
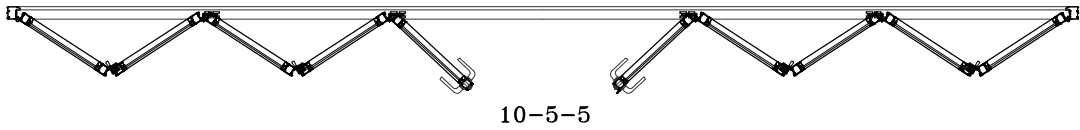
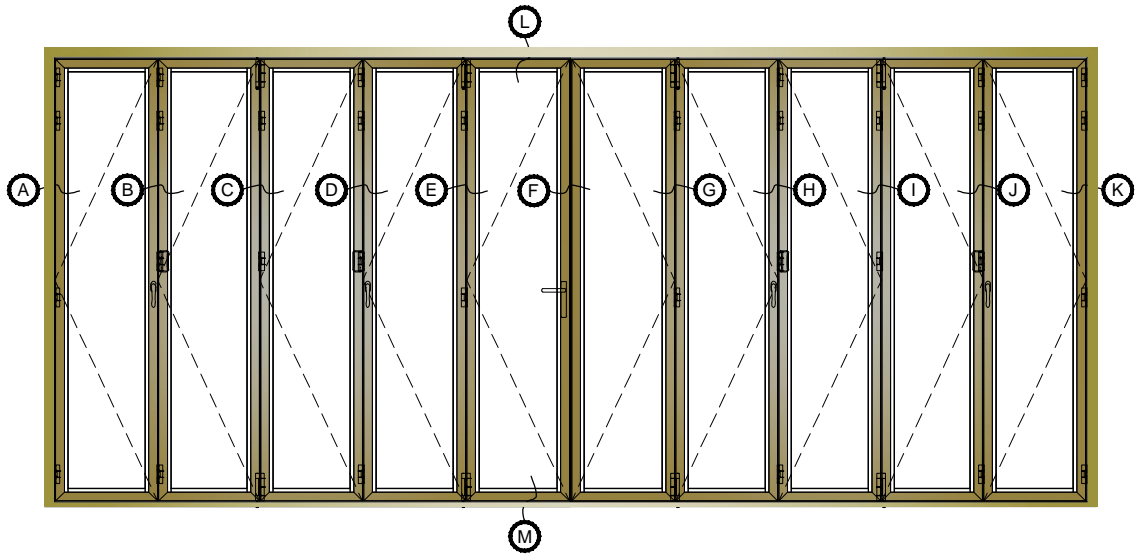



FOLDING & DOORS

GROUP
04

DETAIL
06

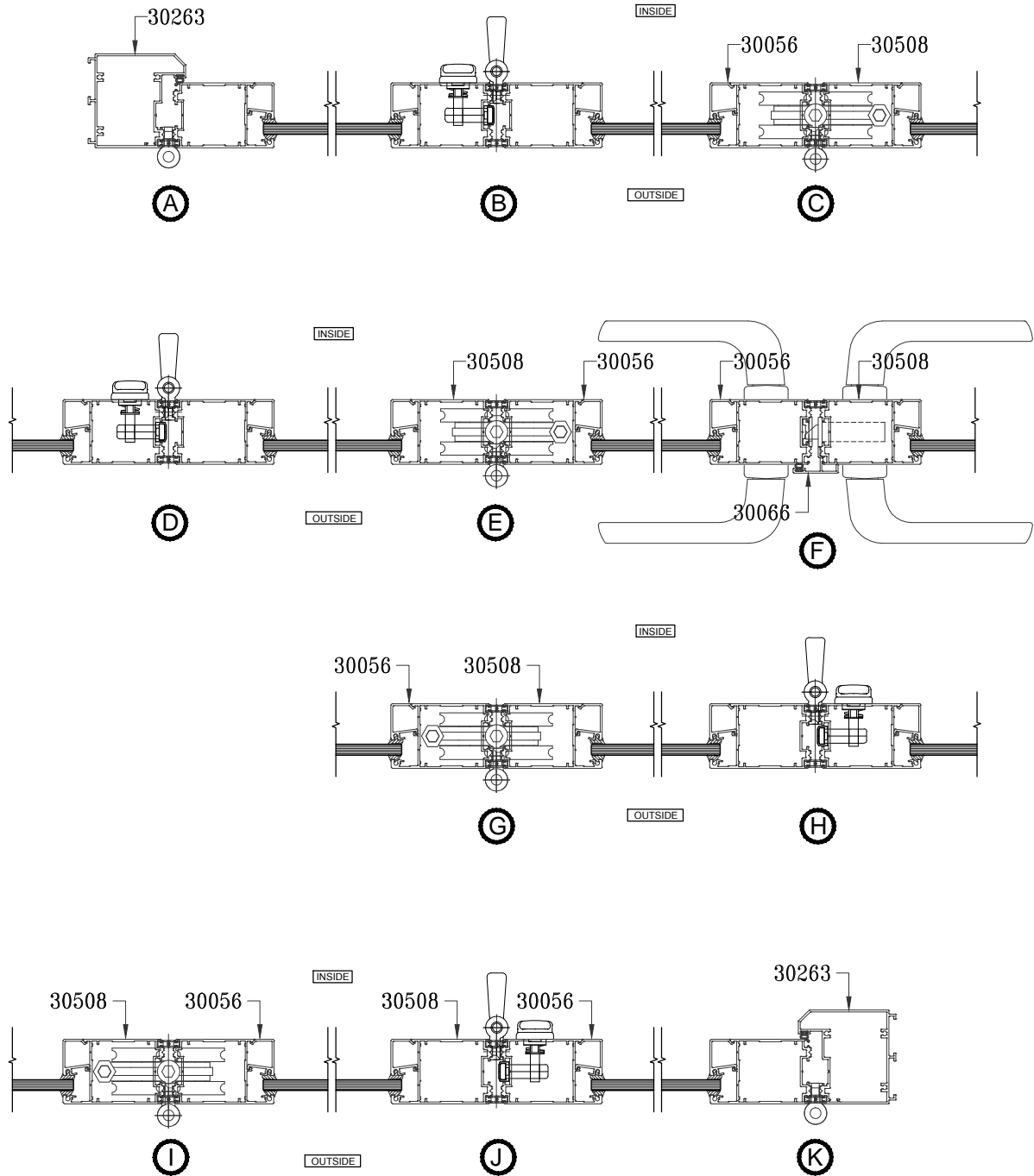

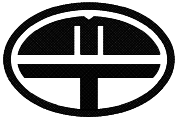

DOOR OPEN

GROUP
04

DETAIL
07

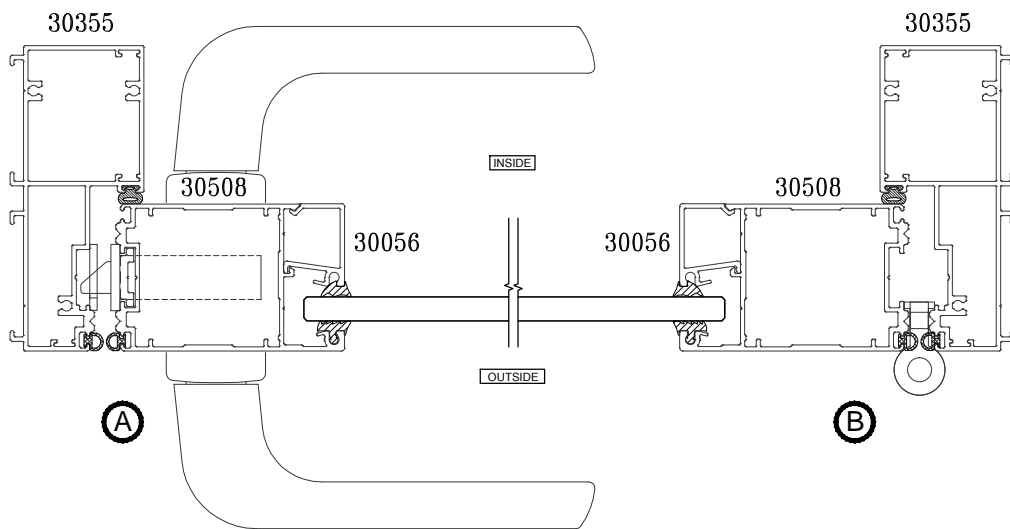
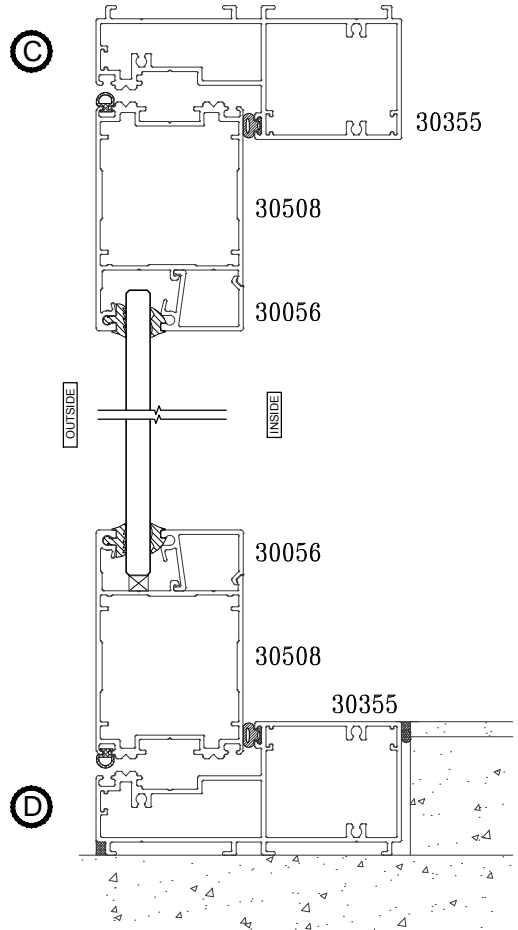
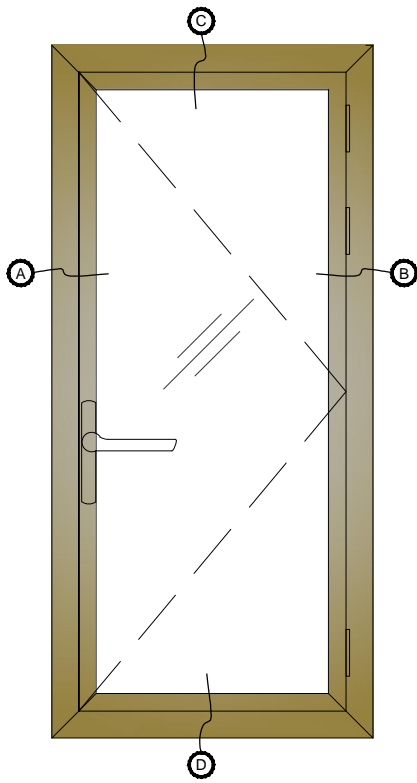



FOLDING & DOORS

GROUP
04

PROFILE
01

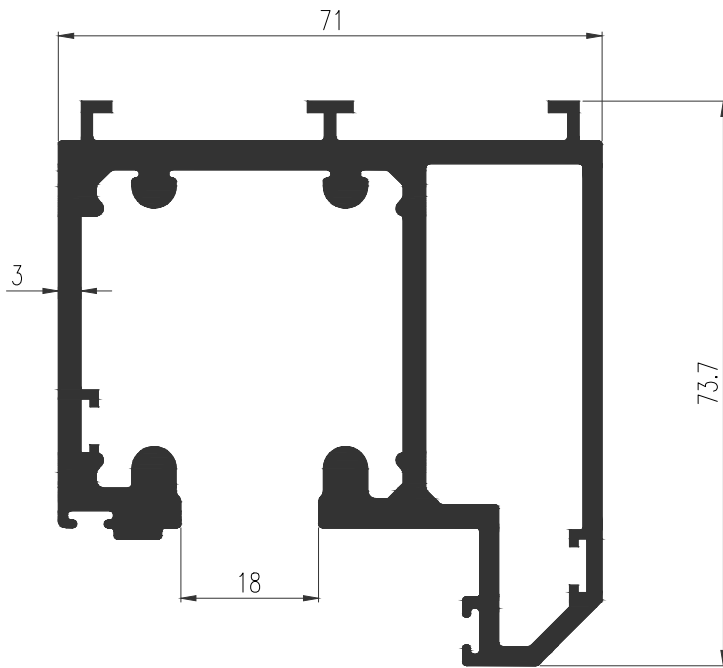

30063
WT : 2.961 Kg./m.
เฟรมบานบานพิเศษ

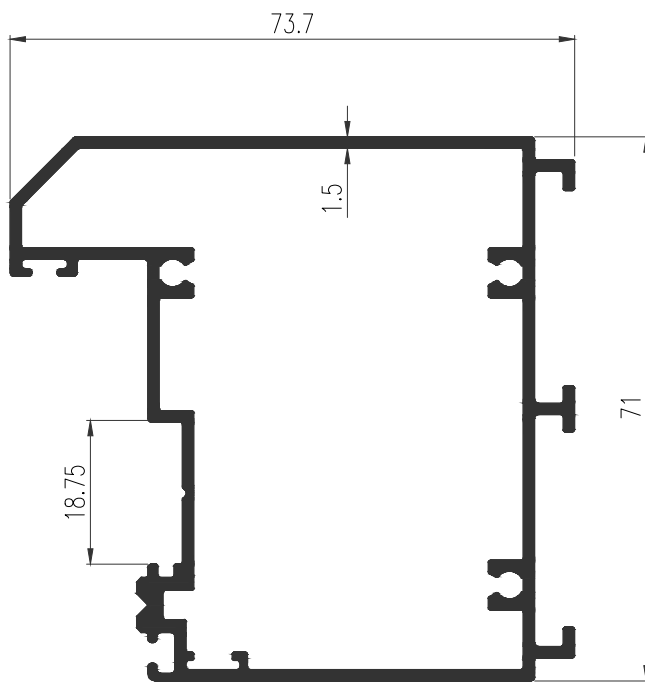

30263
WT : 1.459 Kg./m.
เฟรมข้างบานพิเศษ

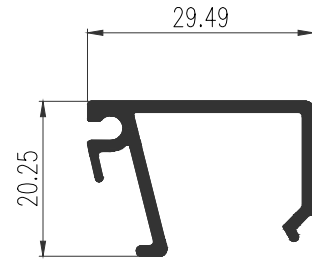

30055 (GL 6mm.)
WT : 0.315 Kg./m.
คิ้วบานเปิดร่อง 12.7 มม.

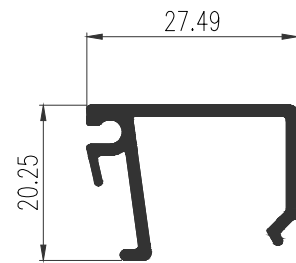

30056 (GL 8mm.)
WT : 0.304 Kg./m.
คิ้วบานเปิดร่อง 14.7 มม.

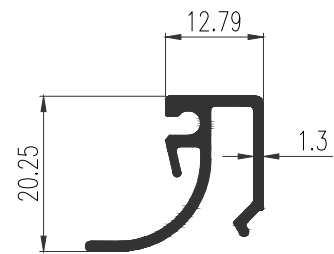

30265 (GL 24mm.)
WT : 0.253 Kg./m.
คิ้วบานเปิดร่อง 29.4 มม.

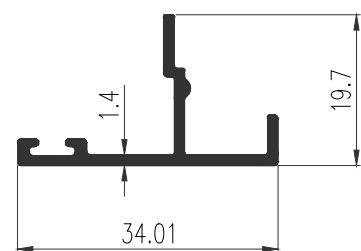

30066
WT : 0.246 Kg./m.
บังใบบานพิเศษ

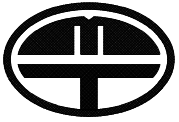

FOLDING & DOORS

GROUP
04

PROFILE
02

30064
WT : 1.093 Kg./m.
เฟรมล่างบานเพี้ยม

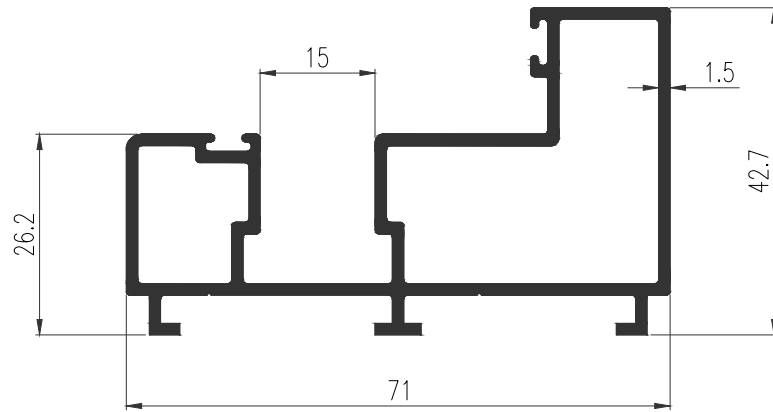

30232
WT : 0.608 Kg./m.
เฟรมล่างบานเพี้ยมภายใน

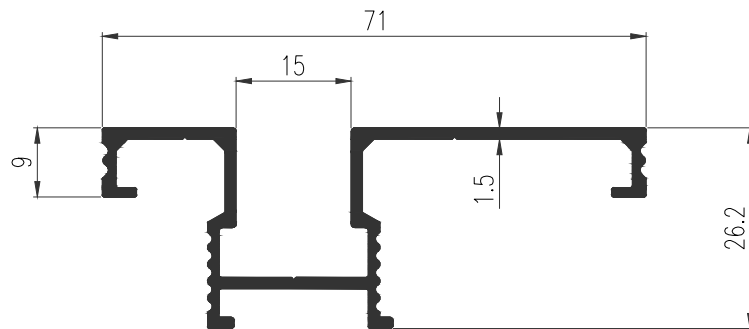

30355
WT : 1.596 Kg./m.
เฟรมประตูบานเปิด

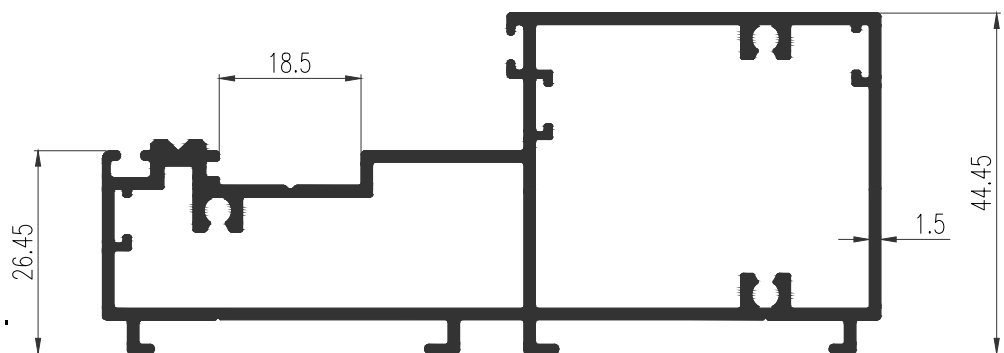

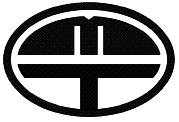

FOLDING & DOORS

GROUP
04

PROFILE
03

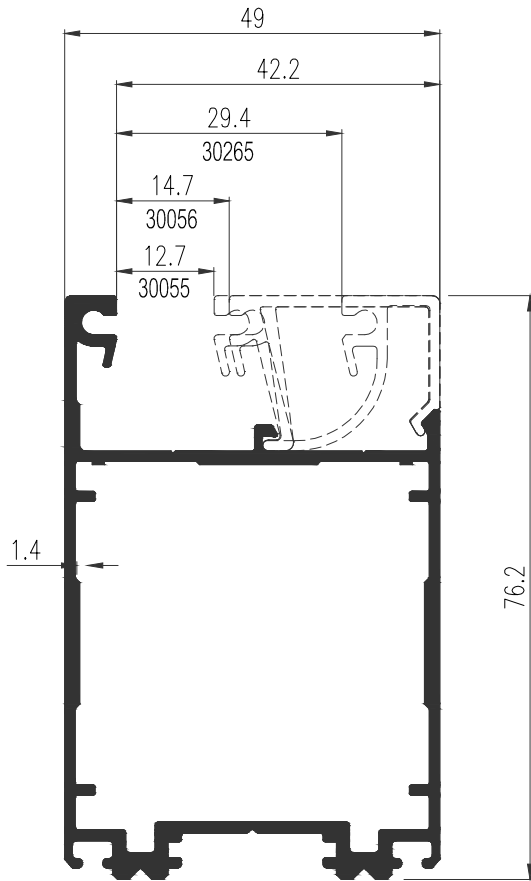

30264
WT : 1.242 Kg./m.
กรอบบานเฟี้ยม

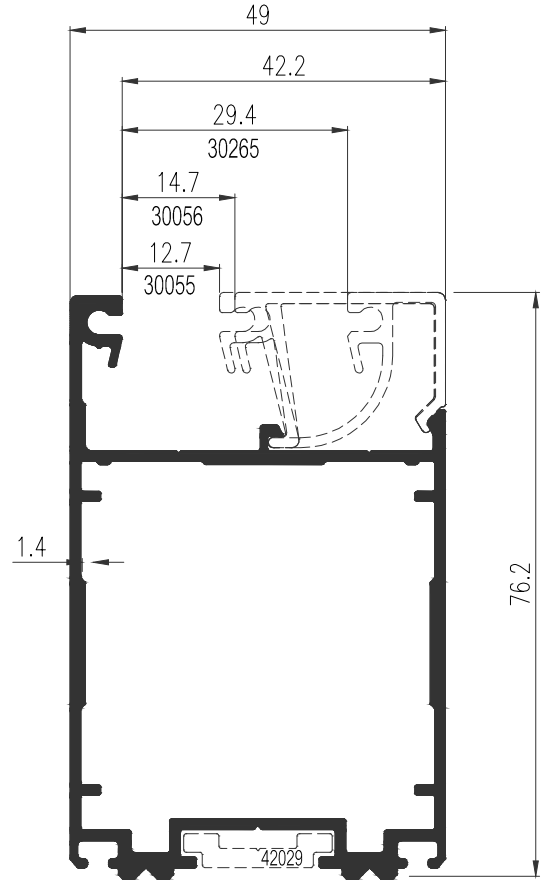

30508
WT : 1.230 Kg./m.
กรอบบานเฟี้ยมแกนสไลด์

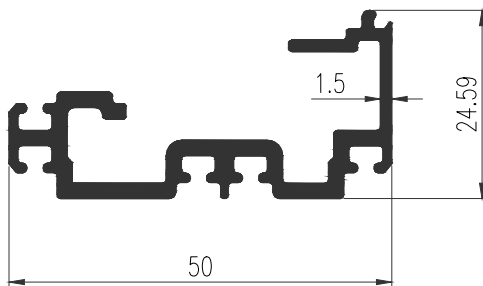

30061
WT : 0.678 Kg./m.
ชนกลางบานเฟี้ยม



MUANGTHONG ALUMINIUM INDUSTRY CO.,LTD.
 66 M.11 Soi Vilalai, Bangna-Trad., Km.20, Bangchalong,
 Bangplee Samutprakarn 10540,Thailand
 Tel: +66 2 337-2348-50 Fax: +66 2 337-2347
 www.mtaluminium.com

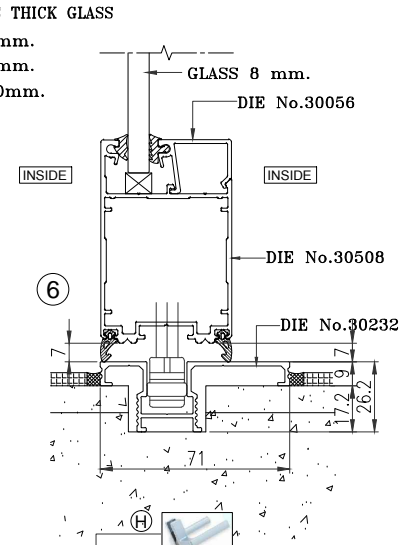
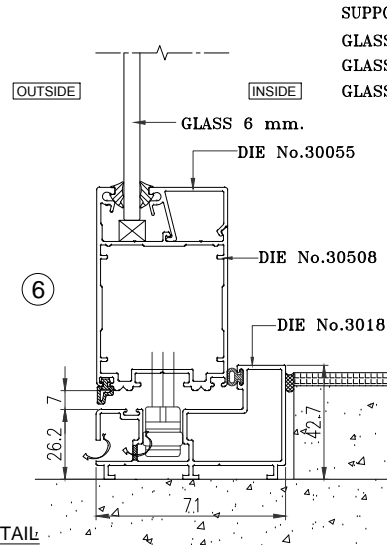
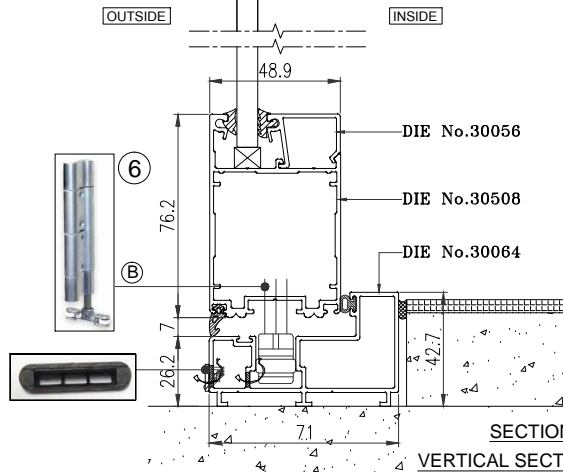
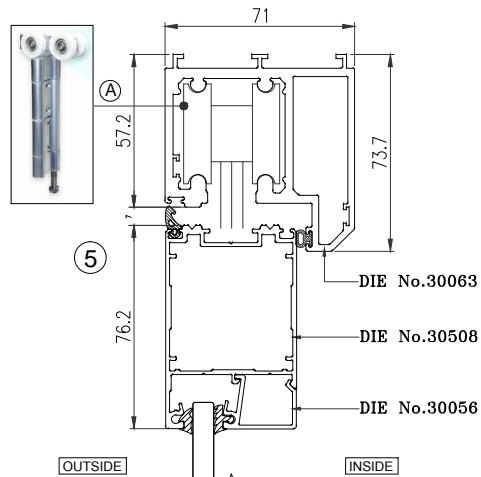
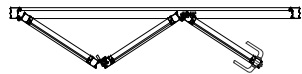
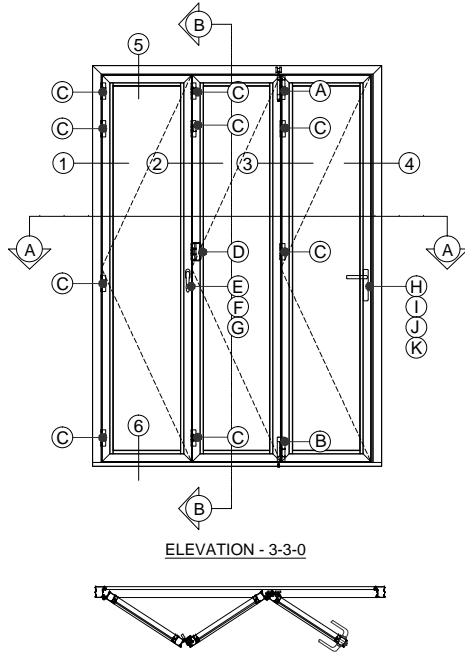

A	Upper Pivot Hinge System	D	Handle Hinge Set	G	Transmission Rod	J	Cylinder
B	Bottom Pivot Hinge System	E	Handle	H	Door handle	K	Cover Plate
C	Side Pivot Hinge	F	Transmitter CDQ20	I	Door lock		

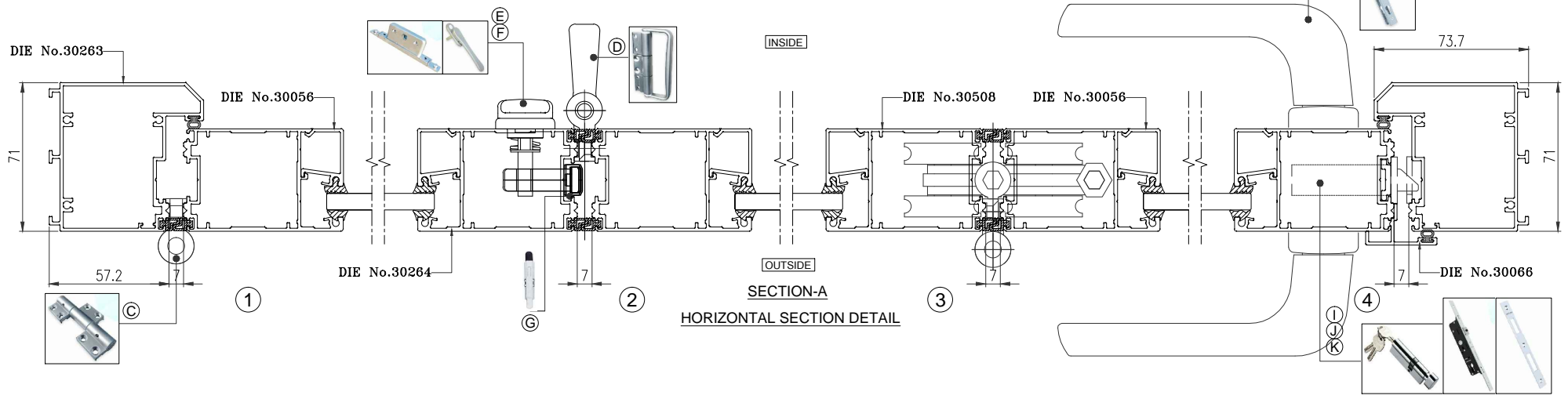

SUPPORTS THICK GLASS
 GLASS 6mm.
 GLASS 8mm.
 GLASS 10mm.



MUANGTHONG ALUMINIUM INDUSTRY CO.,LTD.
 66 M.11 Soi Vilalai, Bangna-Trad., Km.20, Bangchalong,
 Bangplee Samutprakarn 10540,Thailand
 Tel: +66 2 337-2348-50 Fax: +66 2 337-2347
 www.mtaluminium.com

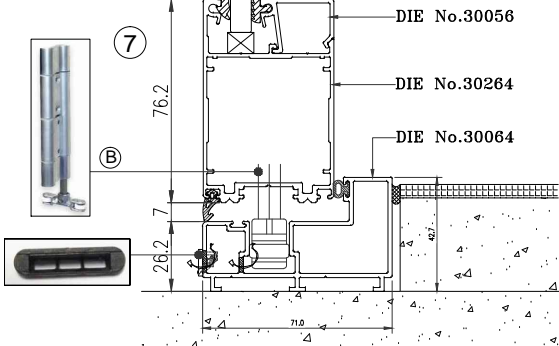
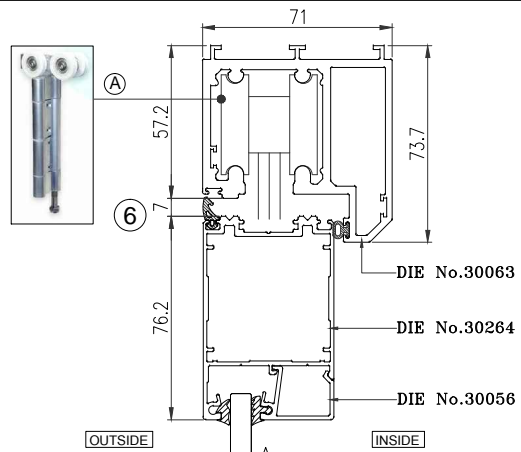
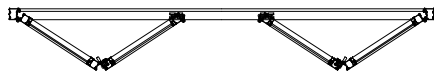
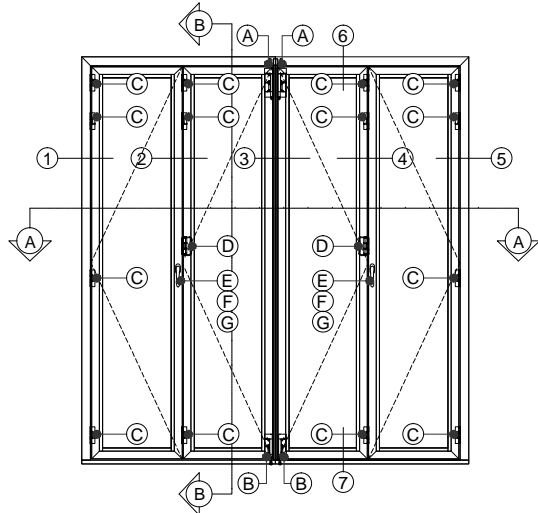

A	Upper Pivot Hinge System	C	Side Pivot Hinge	E	Handle	G	Transmission Rod
B	Bottom Pivot Hinge System	D	Handle Hinge Set	F	Transmitter CDQ20		

SUPPORTS THICK GLASS
 GLASS 6mm.
 GLASS 8mm.
 GLASS 10mm.

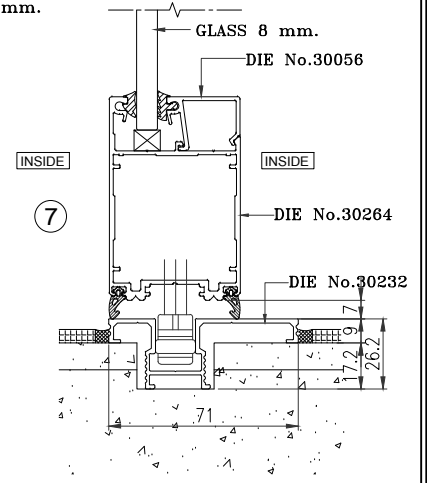
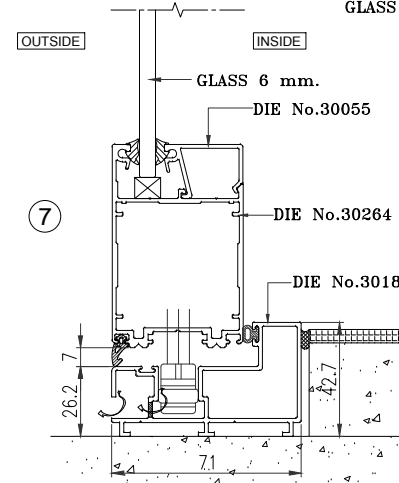

SECTION-B
 VERTICAL SECTION DETAIL

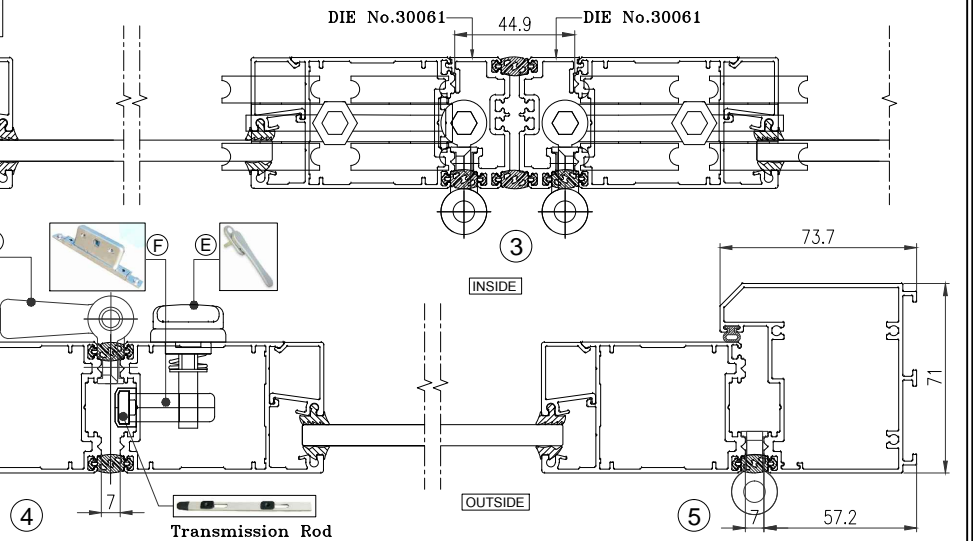
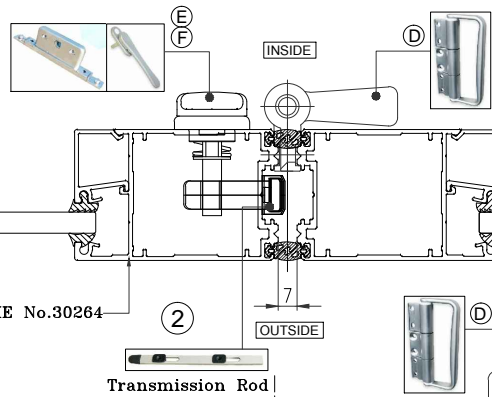
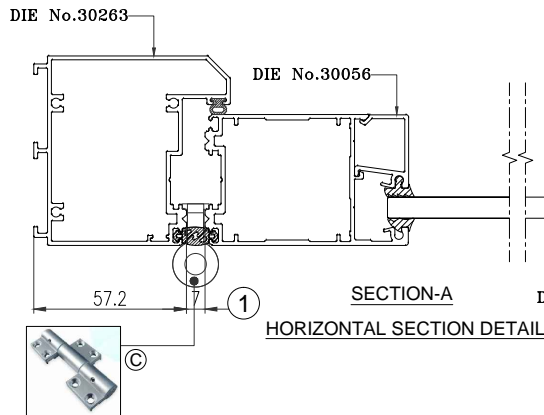

SMART PERFORMANCE

- MUANGTHONG EURO SYSTEM PROFILE ผ่านการทดสอบในห้องทดสอบที่ได้มาตรฐาน
- WINDLOAD RESISTANCE สามารถรับแรงลมอัดได้ถึง 2000 Pa * และสามารถใช้งานอาคารที่มีความสูงเกิน 80 เมตร
- AIR TIGHTNESS PERFORMANCE
- รองรับการใส่ยางชนิดพิเศษเพื่อป้องกันการรั่วไหลของอากาศ
- ลดปริมาณการใช้พลังงานของเครื่องปรับอากาศ
- เพิ่มประสิทธิภาพการกันเสียง สร้างบรรยากาศผ่อนคลายเพื่อคุณภาพชีวิตที่ดีกว่า



EURO ELEGANT

- ออกแบบภายใต้คอนเซ็ปต์ของ Eurogroove รองรับการดูแลอุปกรณ์มาตรฐานยุโรปเพื่อ Performance ระดับโลก
- กรอบบาน ประกอบเข้ามุม 45 องศา
- ด้วยกรอบ W-Form กรอบบาน profile เดียวรอบตัว ทำงานง่าย
- Inner line - เส้นเว้นร่องรอบตัว รองรับบานมุงลวดมาตรฐานได้
- มีให้เลือกแบบ 2 ราง และ 3 รางสามารถติดตั้งบานมุงลวดบนชุดรางเดิม โดยไม่ต้องเพิ่มราง
- ขนาดความกว้าง ที่ 50 , 90 และ 100 มม. สามารถออกแบบเลือกวางซิดนอกซิดในหรือเสมอขอบตามความสวยงาม
- รองรับระบบ Multi-Point Lock



- ทดสอบที่ขนาดมาตรฐาน บานกว้าง 2.00 เมตร สูง 2.50 เมตร
- ที่ความกว้างบาน 1 เมตร

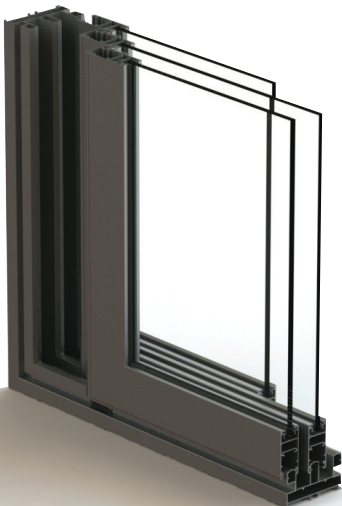

Air Tightness Performance



Noise Reduction



Wider Opening with Multi-sliding Windows System



New Angle - New Elegant

MUANGTHONG ALUMINIUM **EURO**
mtSeries
WINDOWS & DOORS SYSTEM



กรุงเทพมหานคร

GA
เกรท อลูมิเนียม (บจก.)
ที่อยู่ : เลขที่ 300,302,304,306,308
ถ.ภาคประชาศึกษา แขวงบางแค เขตบางแค
กรุงเทพฯ 10160
เบอร์ : 02-801-0972-5

r-one
เอส วรรณ ชีพพลายส์ (บจก.)
ที่อยู่ : 221 ถ.รามอินทรา แขวงมีนบุรี
เขตมีนบุรี กรุงเทพฯ 10510
เบอร์ : 02-518-0760-3

KC Inteframe
เค.ซี.อินเตอร์เฟรม (บจก.)
ที่อยู่ : เลขที่ 9/160-162
ถ.ลาดปลาเค้า
แขวงอนุสาวรีย์ เขตบางเขน
กรุงเทพฯ 10220
เบอร์ : 02-552-3122

PM
พระราม 2
เมททอลเอนด์กลาส (บจก.)
ที่อยู่ : เลขที่ 445,447,449,451,453
ถ.พระรามที่ 2 แขวงโสมดำ เขตบางขุนเทียน
กรุงเทพฯ 10150
เบอร์ : 02-451-6552

SR
สิริ อลูมิเนียม (บจก.)
ที่อยู่ : 171/1 ถ.รามคำแหง
แขวงสะพานสูง
เขตสะพานสูง กรุงเทพฯ 10240
เบอร์ : 02-372-3301

ชินเจริญ
ชินเจริญอลูมิเนียม (หจก.)
ที่อยู่ : 188, 190 ถนนสุขสวัสดิ์
แขวงราษฎร์บูรณะ
เขตราษฎร์บูรณะ กทม 10140
เบอร์ 02-818-0707

TRUSTED ALUMINIUM

มั่นใจด้วยอลูมิเนียมเส้นหน้าตัดมาตรฐานเมืองทอง
มาตรฐานระดับโลก ผลิตภายใต้มาตรฐานอุตสาหกรรม
ISO: 90001 และ ISO : 14001 เราจึงสามารถควบคุม
คุณภาพได้ตลอดขั้นตอนการผลิต ตั้งแต่ Alloy 6063/T5
วัตถุดิบตั้งต้นเกรดงานก่อสร้างชั้นสูง ไปจนถึงงาน
finishing ผิวสีน้ำเสมอสวยงาม รั้งประกันสีพ่น powder
coat ที่ 10 ปี และsuper durable ที่ 25 ปี

45° New Angle - New Elegant

Wider Opening with Multi-sliding Windows System

Air Tightness Performance

Water Tightness

Noise Reduction

เบอร์โทร : +66 2-337-2348-50
แฟกซ์ : +66 2-337-2347
อีเมล : sale@mtaluminium.com
เว็บไซต์ : www.mtaluminium.com



ภูเก็ต

TFT
ทุ่งสงพาณิชย์อลูมิเนียม (บจก.)
ที่อยู่ : 423/2 ถนนทุ่งสง-นครศรีธรรมราช
ต.ปากแพรก อ.ทุ่งสง จ.นครศรีธรรมราช 80110
เบอร์ : 075-809360

GLASS
กลาสคอนเซปต์ (หจก.)
ที่อยู่ : 25/132 ถนนเจ้าฟ้า ต.ตลาดเหนือ
อ.เมืองภูเก็ต จ.ภูเก็ต 83000
เบอร์ : 065-446-6653

AEK
เอกเจริญการช่าง สมุย(หจก.)
ที่อยู่ : 28/56 ม.1 ต.แม่ไม้ อ.เกาะสมุย
จ.สุราษฎร์ธานี 84330
เบอร์ : 089-475-7605

